

# Tegometall

La diversité novatrice dans l'agencement

## Instructions de montage pour les étagères d'aménagement de magasin

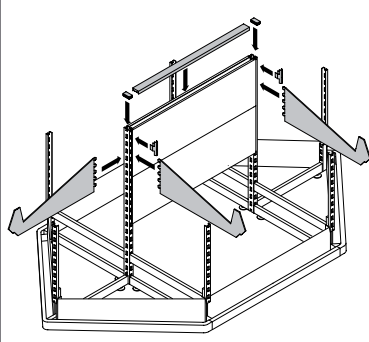
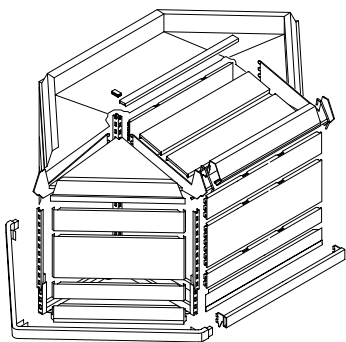
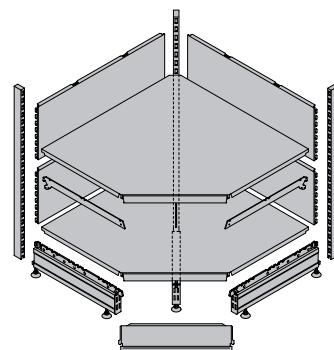
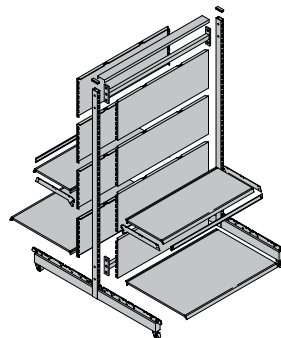

**Aperçu des chapitres**

<b>Chapitre 1</b>	Informations générales	3
<b>Chapitre 2</b>	Instructions de montage des rayonnages et des gondoles	7
<b>Chapitre 3</b>	Instructions de montage pour les rayonnages fruits/légumes	23
<b>Chapitre 4</b>	Instructions de montage pour gondole à fruits/légumes avec une ou deux étagères	29
<b>Chapitre 5</b>	Charges admissibles	35

<b>Chapitre 1</b>	Informations d'ordre général	
	1 Informations importantes .....	4
	2 Avis de prévention des accidents .....	4
	3 Responsabilité/garantie.....	5
	4 Avis Écologie/Mise au rebut.....	5
	5 Modes d'écriture, représentations et pictogrammes particuliers.....	5
	6 Conseils et informations importantes avant l'installation et le montage.....	6
	7 Informations techniques .....	6

**Tegometall  
International Sales GmbH**

Industriestraße 7  
 CH-8574 Lengwil-Oberhofen  
 Téléphone +41 (0) 71 6 86 93 60  
 Télécopie +41 (0) 71 6 86 93 77  
 Info@tegometall.com  
 www.tegometall.com

Situation technique : Mars 2023

## 1 Informations importantes

- Les étapes de montage de ces instructions de montage sont décrites sans texte. Certaines procédures sont expliquées par des pictogrammes. Pour connaître la signification de chaque pictogramme, veuillez consulter la liste des pictogrammes à la page 5.
- Les prescriptions et capacités de charges décrites dans ces instructions d'emploi et de montage sont exclusivement applicables aux équipements de rayonnages installés dans des locaux clos sur toutes les faces et soumis à une température équilibrée (>5 °C). Les capacités de charges figurent dans ces instructions d'emploi et de montage.
- Les prescriptions et avis contenus dans ces instructions sont à traduire dans les faits dans le cadre du montage, de la mise en service ou de l'utilisation des rayonnages et gondoles ainsi que des rayonnages à fruits et légumes. N'hésitez pas à contacter Tegometall International Sales GmbH si vous avez des questions ou souhaitez notre soutien technique.

## 2 Avis de prévention des accidents

Lors du montage et de l'utilisation des rayonnages et des gondoles ainsi que des rayonnages à fruits et légumes, il est impératif de retenir les points suivants :

- Respecter en principe toujours les prescriptions de prévention des accidents générales, notamment les directives applicables aux « équipements et appareils de stockage », de même que les Règles des associations professionnelles pour la sécurité du travail et la santé des travailleurs – BGR 234 dans leurs versions respectives en vigueur.
- Toutes les directives de prévention des accidents pertinentes en vigueur.
- Les règles techniques de sécurité généralement reconnues.
- Les directives applicables aux équipements et appareils de stockage, valables sur le plan national sur site, sont à respecter lors de tout montage et de toute étude d'équipements prévoyant des rayonnages.
- L'emploi des rayonnages demeure strictement réservé à l'usage prévu et décrit.
- Respecter impérativement les réglementations techniques en apportant une attention particulière aux

directives du fabricant contenues dans les présentes instructions d'emploi et de montage.

- Il est interdit de monter sur les rayonnages.

**À savoir !**

La représentation visuelle des rayonnages et des éléments de rayonnage dans ce manuel peut différer légèrement du rayonnage livré en raison des progrès techniques. Le contenu et la signification de ces instructions de montage restent inchangés – les instructions de montage doivent être respectées dans tous les cas.

**À savoir !**

Nous déclinons toute responsabilité pour les mises en place et/ou transformations, tout comme les mélanges avec des éléments porteurs ou protecteurs, effectués par l'exploitant de son propre chef.

**À savoir !**

Nous nous réservons le droit de toutes modifications techniques et de couleurs dans le cadre de la poursuite du développement.

## 3 Responsabilité/garantie

- Le respect des réglementations officielles et des consignes de sécurité est une condition préalable à toute demande de responsabilité.
- Le non-respect des réglementations gouvernementales et des consignes de sécurité entraîne l'exclusion de la responsabilité du fabricant.

## 4 Avis Écologie/Mise au rebut

Les éléments et composants usés et défectueux, de même que les matériaux d'emballage, sont à mettre au rebut matière par matière, de façon à ce qu'on puisse les éliminer dans le respect de l'environnement et / ou les recycler le cas échéant.

## 5 Modes d'écriture, représentations et pictogrammes particuliers

Dans cette instruction, les différentes situations sont mises en évidence par une orthographe particulière et des pictogrammes. Vous trouverez la signification et l'action correspondante dans les exemples suivants.

## Modes d'écriture et de présentation particuliers

- Cet encadré „■” indique une énumération introduite par un titre.

## Pictogrammes

**§ Prescription**

Cet avis attire votre attention sur une prescription légale. L'inobservation de cet avis a pour conséquence d'exclure tout recours à la garantie et la responsabilité de l'entreprise Tegometall International Sales GmbH.

**⚠ Attention**

Cet avis attire votre attention sur une situation dangereuse pour une personne et/ou le produit. Toute inobservation de cet avis peut provoquer des dommages corporels et / ou endommager les rayonnages.

**⚠ Vérifier l'enclenchement**

Lors de l'installation de ces éléments de rayonnage, il faut veiller à ce qu'ils soient bien enclenchés. Si ce n'est pas le cas, les éléments de construction ne sont pas bien reliés entre eux et cela peut provoquer des dommages corporels et / ou endommager les rayonnages.

**⚠ Veiller à une liaison sécurisée**

Lors de l'installation de ces éléments de rayonnage, il faut veiller à ce qu'ils soient bien liés. Si ce n'est pas le cas, les éléments de construction ne sont pas bien reliés entre eux et cela peut provoquer des dommages corporels et / ou endommager l'équipement de stockage.

**! À savoir !**

Cet avis vous donne des recommandations d'utilisation et des conseils utiles.

**⊘ Ne pas monter ensemble**

Les éléments de rayonnage marqués de ce pictogramme ne doivent pas être montés ensemble.

**🔧 À monter**

Les éléments de rayonnage marqués de ce pictogramme doivent être montés. Ils sont essentiels pour assurer la stabilité du rayonnage.

**✅ L'élément de rayonnage peut être retiré**

Te części regału nie mają wpływu na jego stabilność.

**! Important**

Pour les étapes de montage marquées de ces pictogrammes, les fixations doivent être effectuées avec des vis, des écrous et des chevilles à des dimensions précises.

**📐 Montage mural avec crémaillères murales**

L'étape de montage concerne les éléments de rayonnage qui sont montés avec des crémaillères murales.

**📐 Montage mural avec colonne et piétement**

L'étape de montage concerne les éléments de rayonnage qui sont montés avec des colonnes et des piétements et fixés au mur.

**📐 Demi-gondole autoportante, fixe/mobile**

L'étape de montage concerne les éléments de rayonnage qui sont montés avec des colonnes et des piétements. La demi-gondole est libre.

**📐 Gondole autoportante, fixe/mobile**

L'étape de montage concerne les éléments de rayonnage qui sont montés avec des colonnes et des piétements. La gondole est libre.

**a Avis sur l'angle intérieur 90°**

Pour le montage de l'angle intérieur 90°, trois colonnes, trois piétements et trois consoles sont respectivement nécessaires.

**🔁 Répéter les étapes de montage**

Franchir les étapes de montage, comme au chapitre 1 – point 6 « Conseils et informations importants avant le montage et l'installation ».

**1 Séquence de montage**

Séquence de montage dans le thème du montage

**1 Étape de montage en 1**

Ordre des étapes de montage dans une séquence de montage.

6 Conseils et informations importants avant l'installation et le montage

Avant le montage, nous vous recommandons de trier les cartons et les colis dans l'ordre suivant.

Le montage doit être effectué dans le même ordre :

1. Colonnes et piétements, crémaillères murales
2. Plinthes
3. Panneaux arrière
4. Consoles
5. Tablettes
6. Compléments
7. Accessoires

Ces représentations montrent différentes situations ambiantes. Nous recommandons de monter les rayonnages dans l'ordre indiqué(a, b, c...). Pour les rayonnages avec des éléments d'angle, le montage doit commencer par ceux-ci.

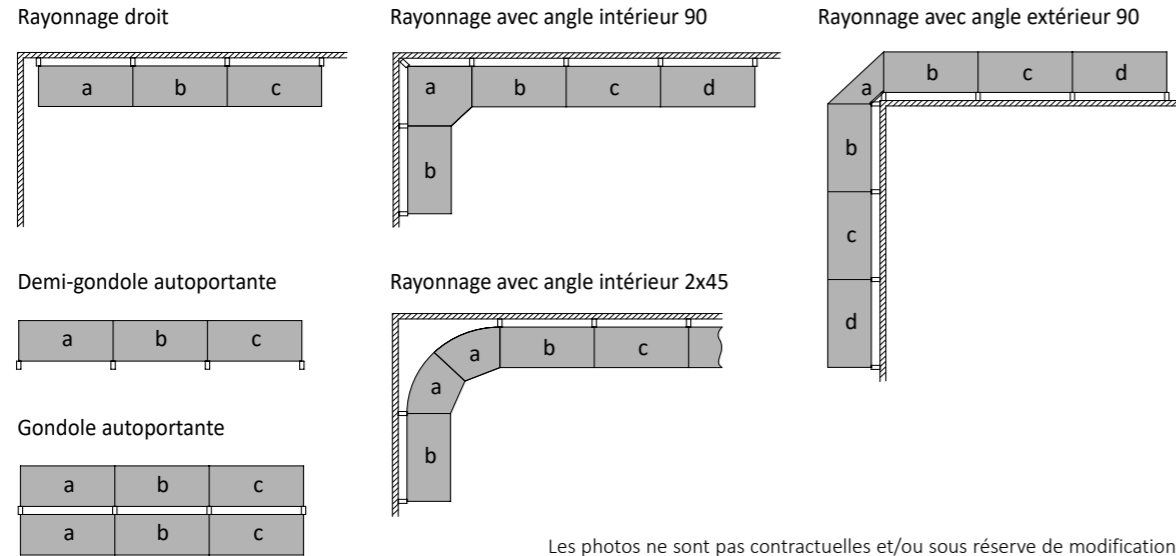

Les photos ne sont pas contractuelles et/ou sous réserve de modifications.

7 Informations techniques

Zusammensetzung der Artikel-Nummern

Exemple :  
 Vérin, H 7, blanc = **21 3349 01 V**  
 21 3349 01 V = Groupe d'articles  
 21 3349 01 V = numéro de base de l'article  
 21 3349 01 V = code de finition  
 21 3349 01 V = unité d'emballage  
 21 3349 01 P = paire

Dimensions

Les dimensions sont habituellement des cotes nominales.

Les abréviations utilisées sont :  
 H = Hauteur  
 L = Longueur  
 T = Profondeur  
 B = Largeur  
 Ø = Diamètre

Wymiary w osiach – wymiary nominalne

L'entraxe exact est de

pour L 66,5 cm = **66,65 cm**  
 pour L 100 cm = **100 cm**  
 pour L 125 cm = **125 cm**  
 pour L 133 cm = **133,3 cm**

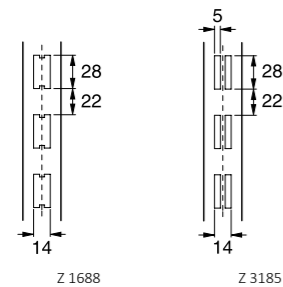

Perforations en H

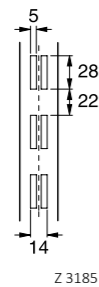

Perforation à double fente

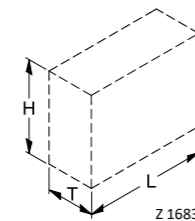

Z 1683

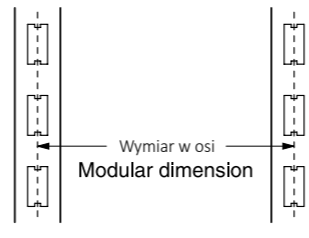

Z 1410

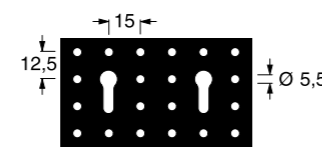

Z 1684

SL Perforations combinées rondes et en forme de trou de serrure

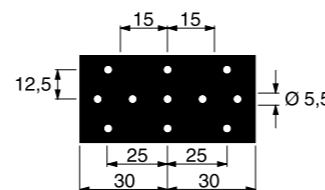

Z 1685

RL Perforations rondes

Chapitre 2

Instructions de montage des rayonnages et des gondoles

1	Aperçu des éléments de rayonnage et de leur fonction .....	8
2	Présentation des éléments de rayonnage et de leur fonction .....	9
2.1	Éléments de rayonnage pour rayonnages et gondoles/gondoles mobiles .....	9
2.2	Éléments de rayonnage pour angles intérieurs et extérieurs .....	10
2.3	Accessoires .....	10
3	Montage des rayonnages de base et des gondoles/gondoles mobiles .....	11
3.1	Relier les piétements aux colonnes .....	11
3.2	Fixation murale .....	11
3.3	Monter les plinthes .....	12
3.4	Installer le butoir .....	12
3.5	Montage sur panneau de fond .....	13
3.5.1	Montage unilatéral sur panneau de fond .....	14
3.5.2	Montage bilatéral sur panneau de fond .....	14
3.6	Tablettes .....	15
3.7	Tablettes en verre .....	15
4	Montage des arêtes pour les rayonnages de base et les gondoles .....	16
4.1	Angles intérieurs et extérieurs .....	16
5	Montage des bandeaux pour les rayonnages de base et les gondoles .....	17
5.1	Bandeaux en métal et en bois .....	17
5.2	Bandeaux avec lampe à encastrer .....	17
5.3	Bandeaux pour angles intérieurs, ronds .....	18
5.4	Bandeaux pour angles intérieurs, 90° .....	18
5.5	Bandeaux pour angle extérieur .....	18
6	Montage des crémaillères murales .....	19
6.1	Crémaillères murales .....	19
6.2	Fixation des supports .....	20
7	Montage des accessoires .....	20
7.1	Séparation de tablettes .....	20
7.2	Grille compartiments et grilles de séparation .....	20
7.3	Gondole frontale, panneau de fond unilatéral .....	21
7.4	Gondole frontale, panneau de fond bilatéral .....	22

1 Aperçu des éléments de rayonnage et de leur fonction

- 1 Colonne – pour accrocher les piétements, les consoles et les panneaux de fond.
- 2 Panneau de fond – revêtement arrière.
- 3 Support de bandeau – pour fixer les bandeaux supérieurs
- 4 Bandeau – revêtement supérieur.
- 5 Console – pour accrocher les tablettes.
- 6 Tablette.
- 7 Porte-étiquettes – pour insérer les étiquettes de prix.
- 8 Piétement – support de la colonne.
- 9 Plinthe – revêtement inférieur.
- 10 Butoir – protège le rayonnage des chocs avec les chariots.
- 11 Cadre frontal de gondole – pour placer un rayonnage latéral.
- 12 Embout pour colonne – revêtement supérieur de la colonne.
- 13 Revêtement de gondole – couvre l'espace entre les panneaux de fond.
- 14 Entretoise – pour améliorer la stabilité de l'étagère.
- 15 Montant de demi-gondole mobile – colonne mobile avec piétement.
- 16 Montants de gondoles mobiles – colonne mobile avec piétement.
- 17 Panneau de fond rond – revêtement arrière pour angles intérieurs ronds 45°.
- 18 Tablette, angle intérieur 45°, rond.
- 19 Panneau de fond, angle extérieur 90°.
- 20 Tablette, angle extérieur 90°.
- 21 Tablette, angle intérieur 90°.
- 22 Crémaillère murale – à monter directement sur le mur pour accrocher les consoles et les panneaux de fond.
- 23 Panneau de fond SL – pour accrocher et monter des crochets et des supports.
- 24 Séparation.
- 25 Séparateur plexi.
- 26 Séparation.
- 27 Séparation.
- 28 Grille frontale – pour compartimer une tablette.
- 29 Grille de séparation – pour compartimer une tablette.
- 30 Console angulaire pour tablettes en bois et en verre.
- 31 Entretoise.
- 32 Tablette en verre.
- 33 Tablette en verre.

2 Présentation des éléments de rayonnage et de leur fonction

2.1 Éléments de rayonnages et gondoles/gondoles mobiles

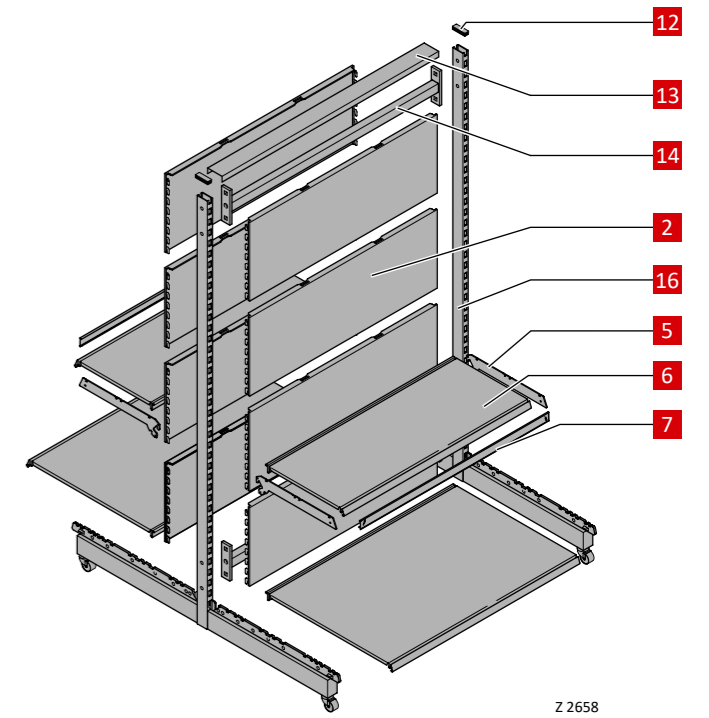
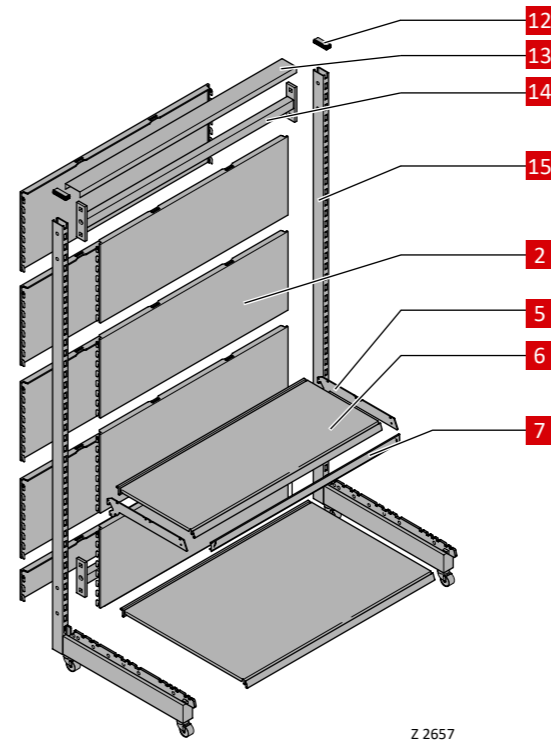
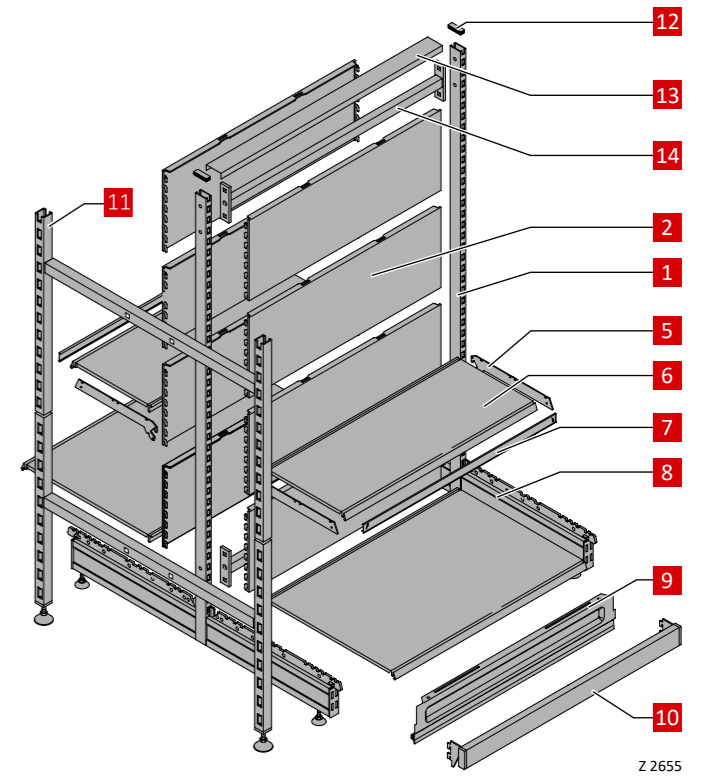
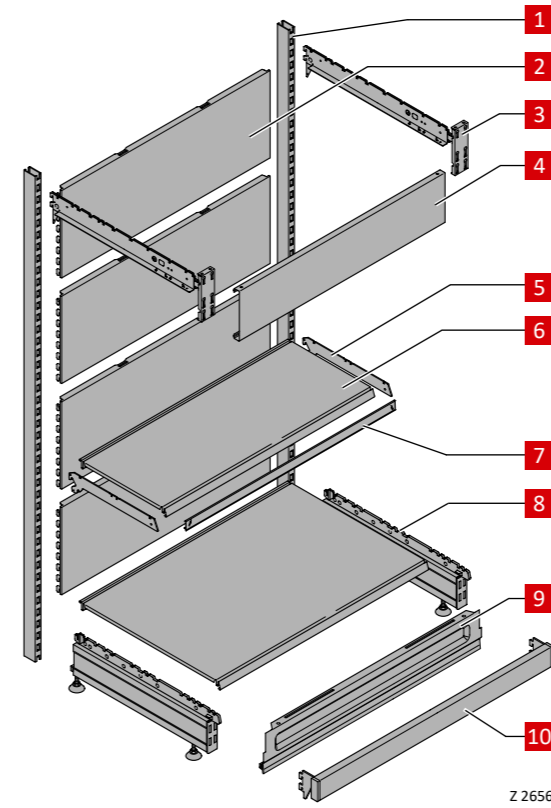

Instructions de montage des rayonnages et des gondoles

2.2 Éléments de rayonnage pour angles intérieurs et extérieurs

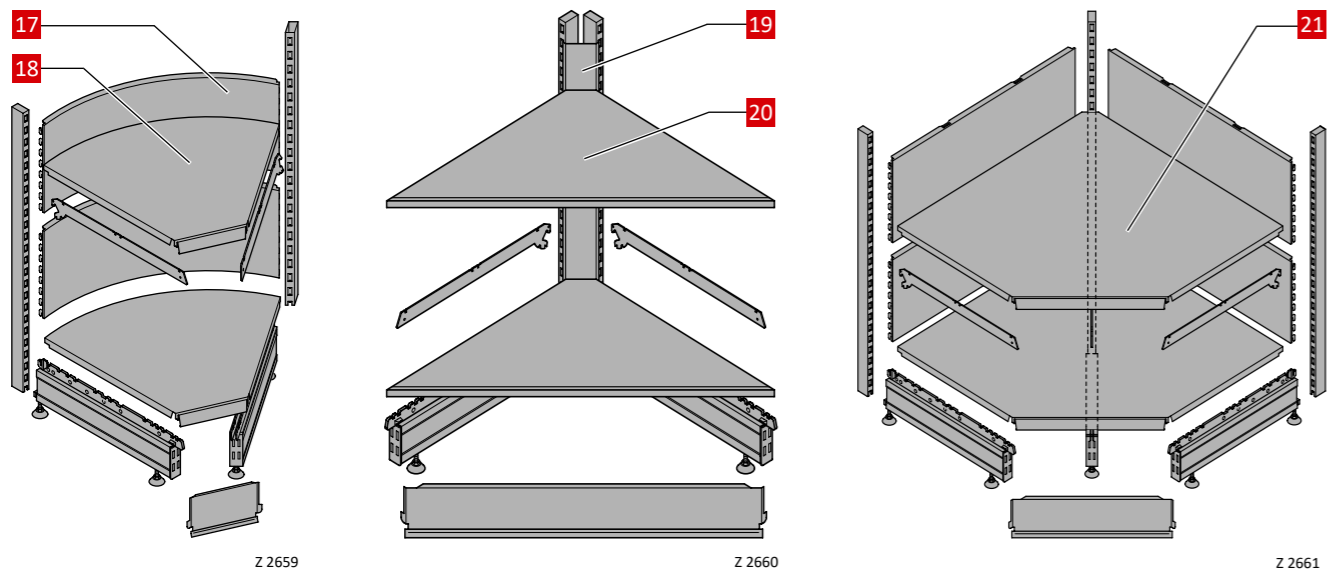

2.3 Accessoires

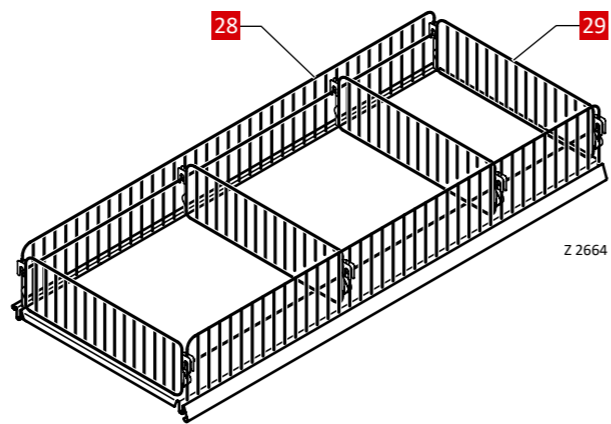
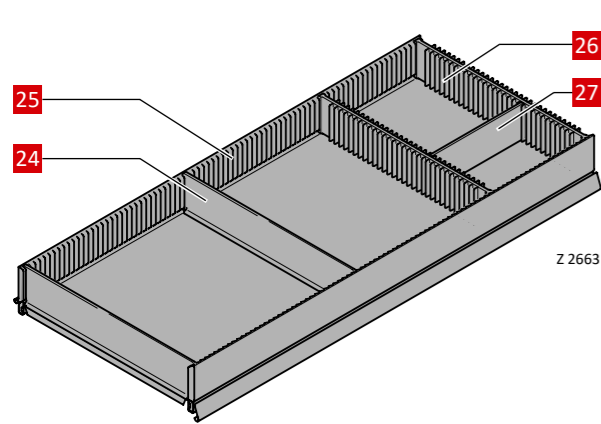
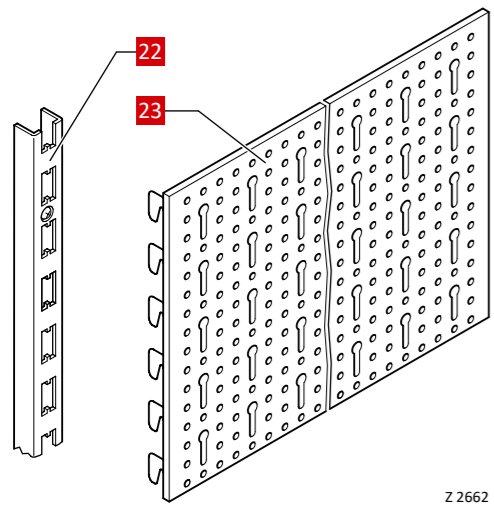

3 Montage des rayonnages de base et des gondoles/gondoles mobiles

3.1 Relier les piétements aux colonnes

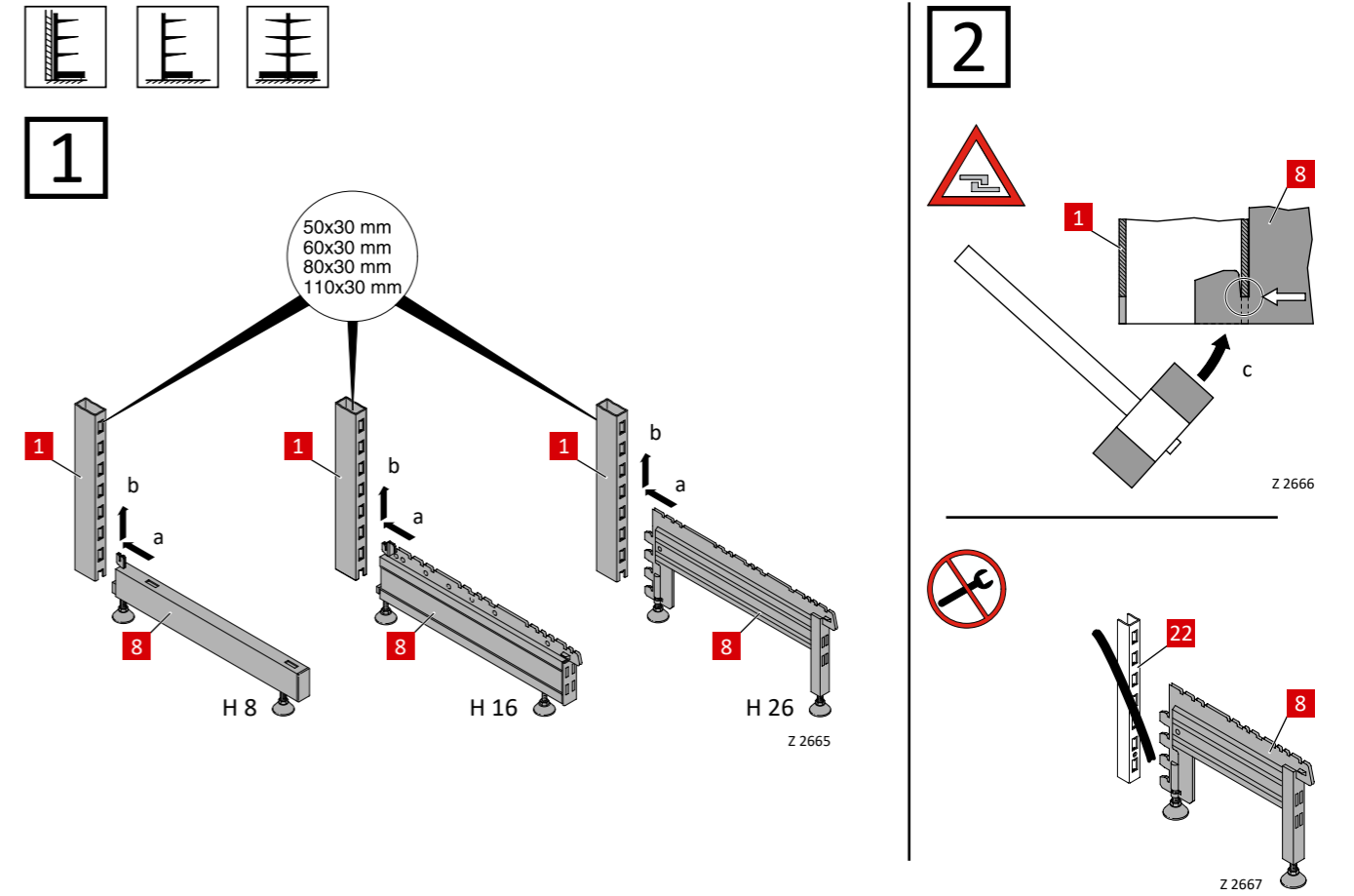

3.2 Fixation murale

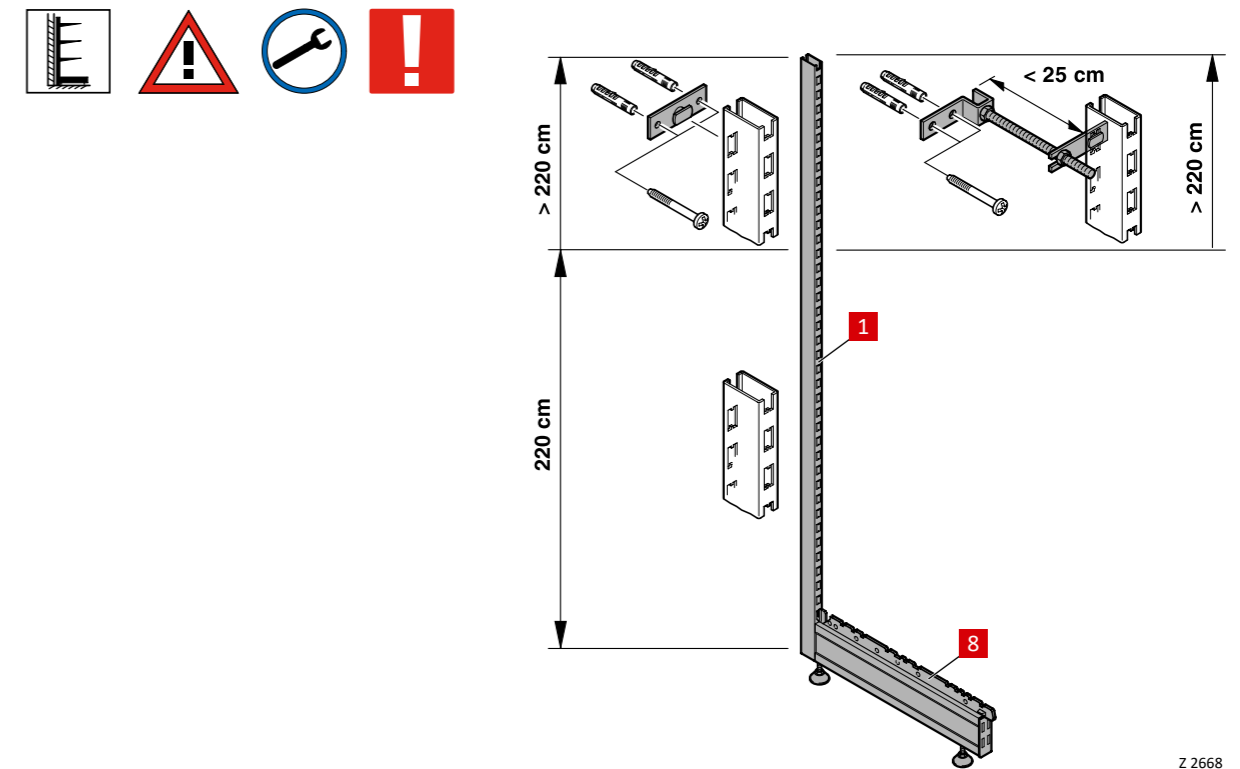

3.3 Monter les plinthes

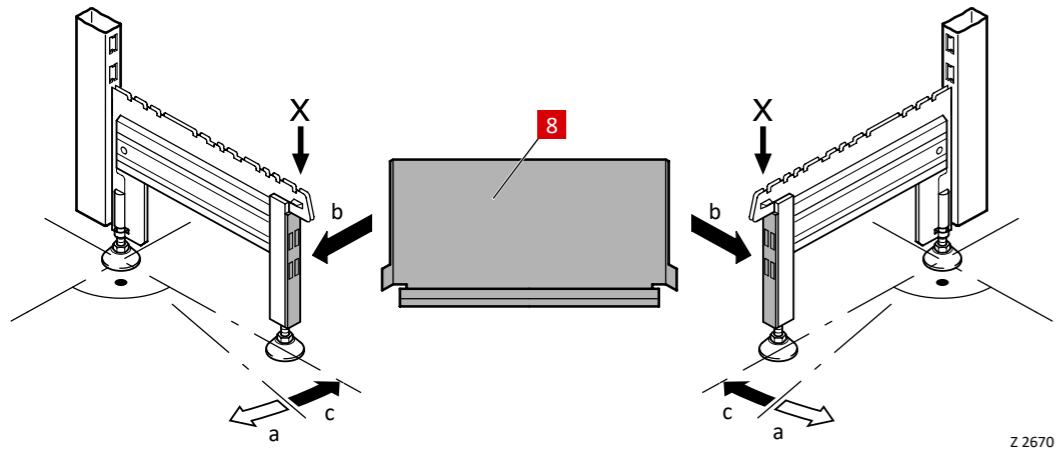
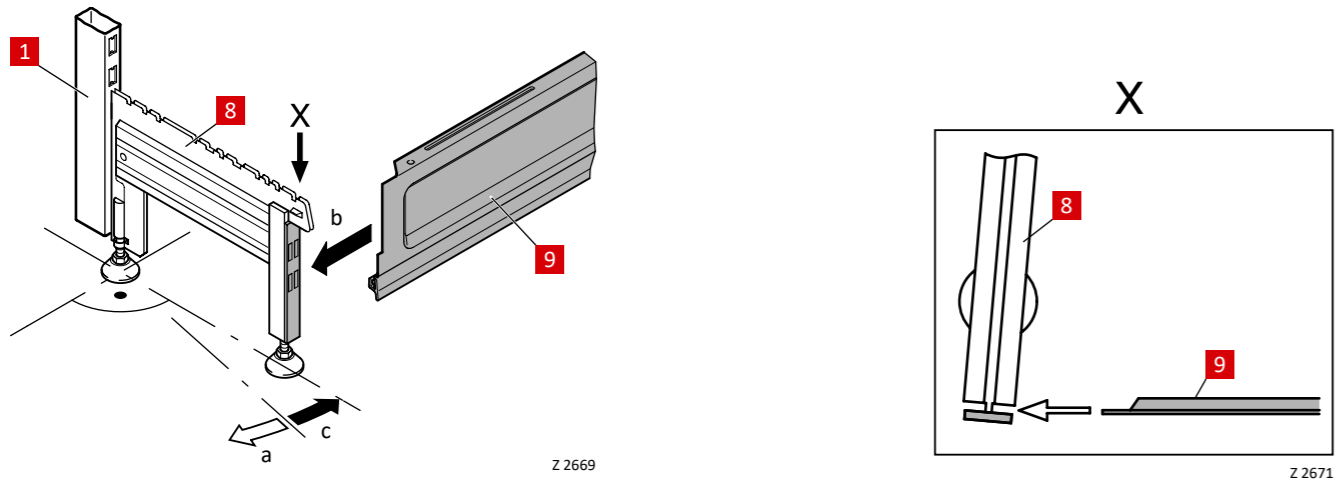
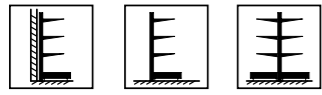

3.4 Installer le butoir

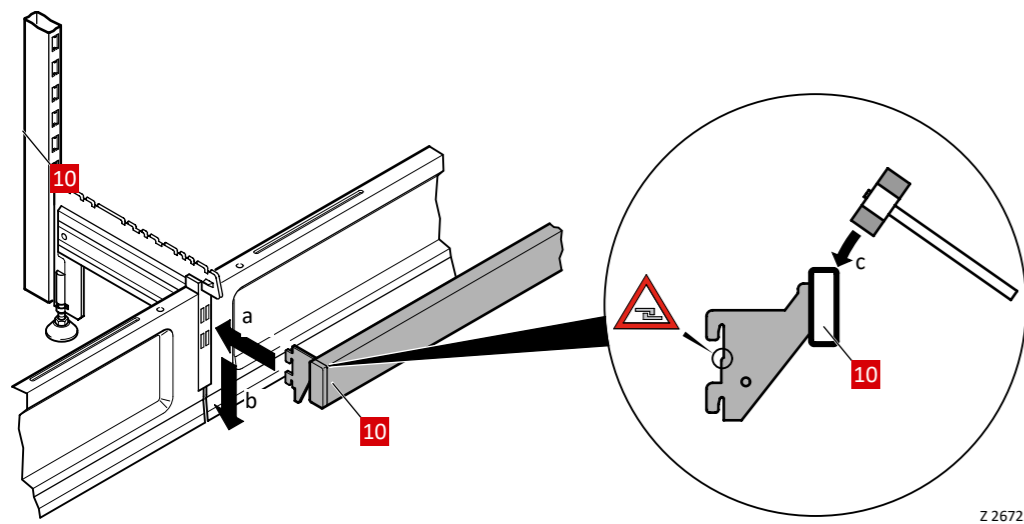
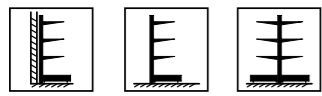

3.5 Montage sur panneau de fond

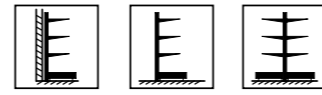

$$Rw = Rh - Ft$$

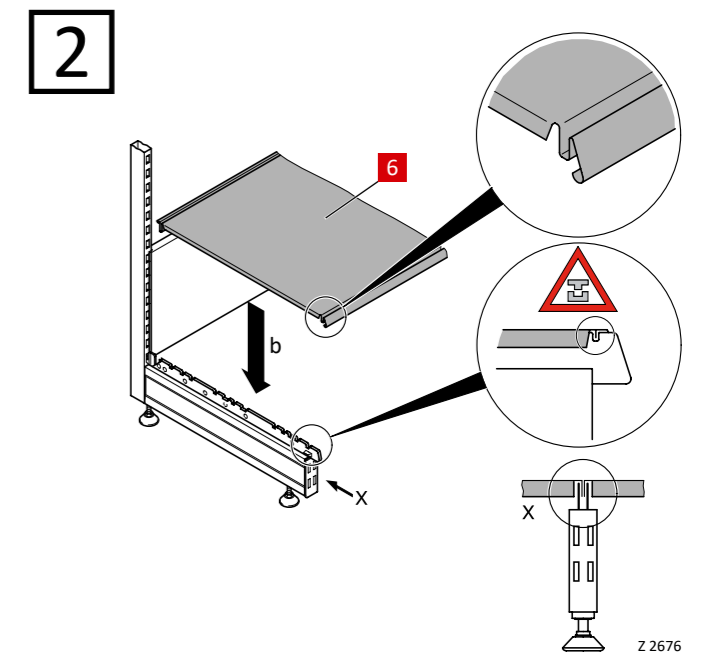
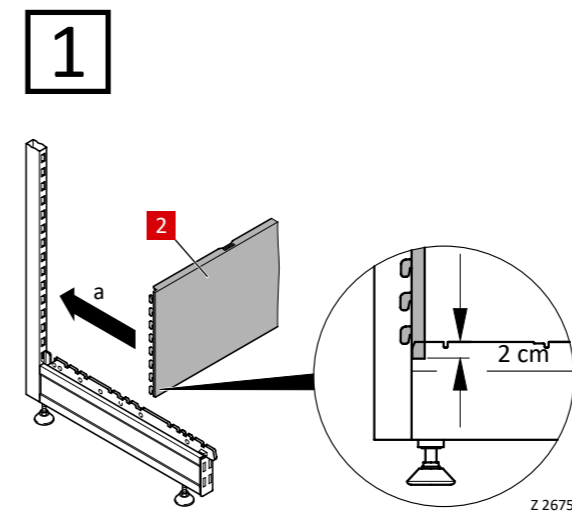
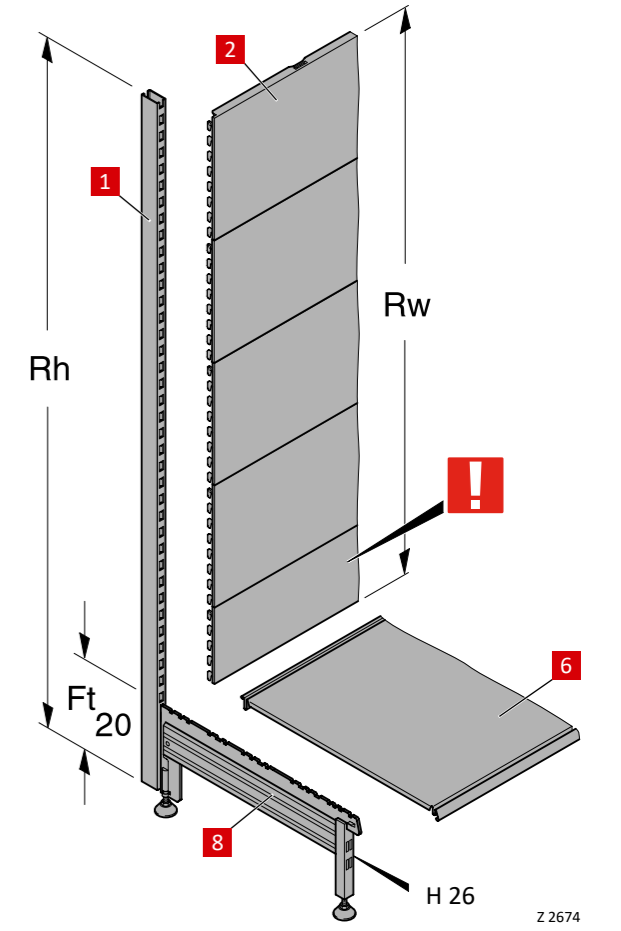
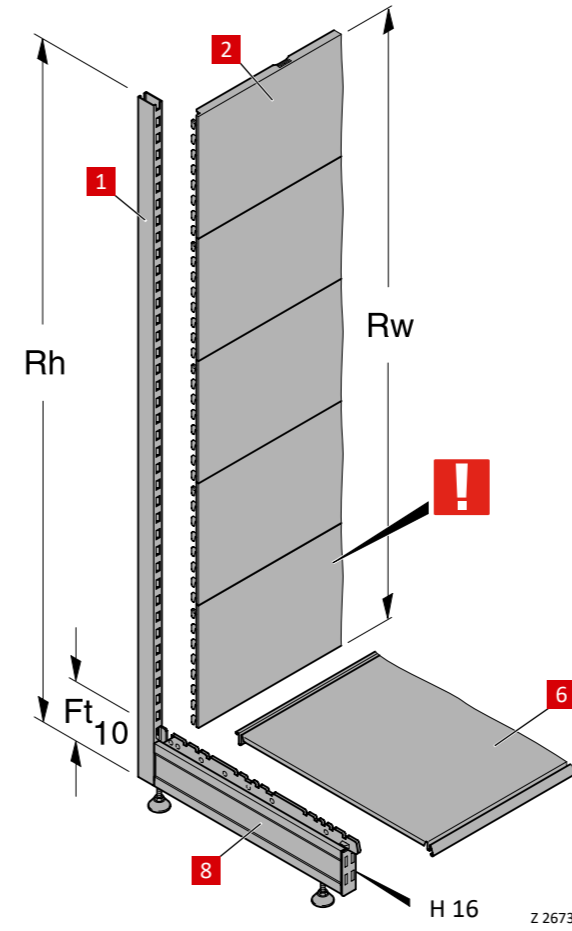

3.5.1 Montage unilatéral sur panneau de fond

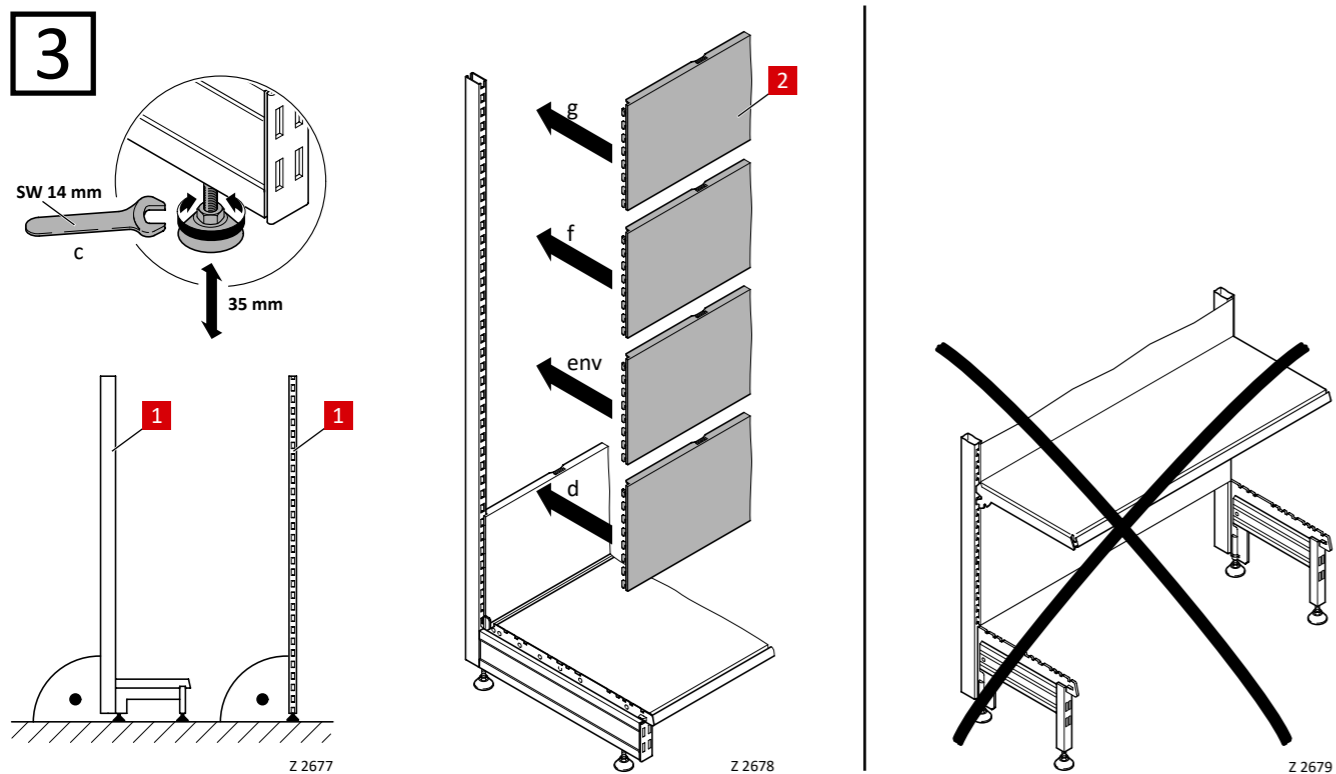

3.5.2 Montage bilatéral sur panneau de fond

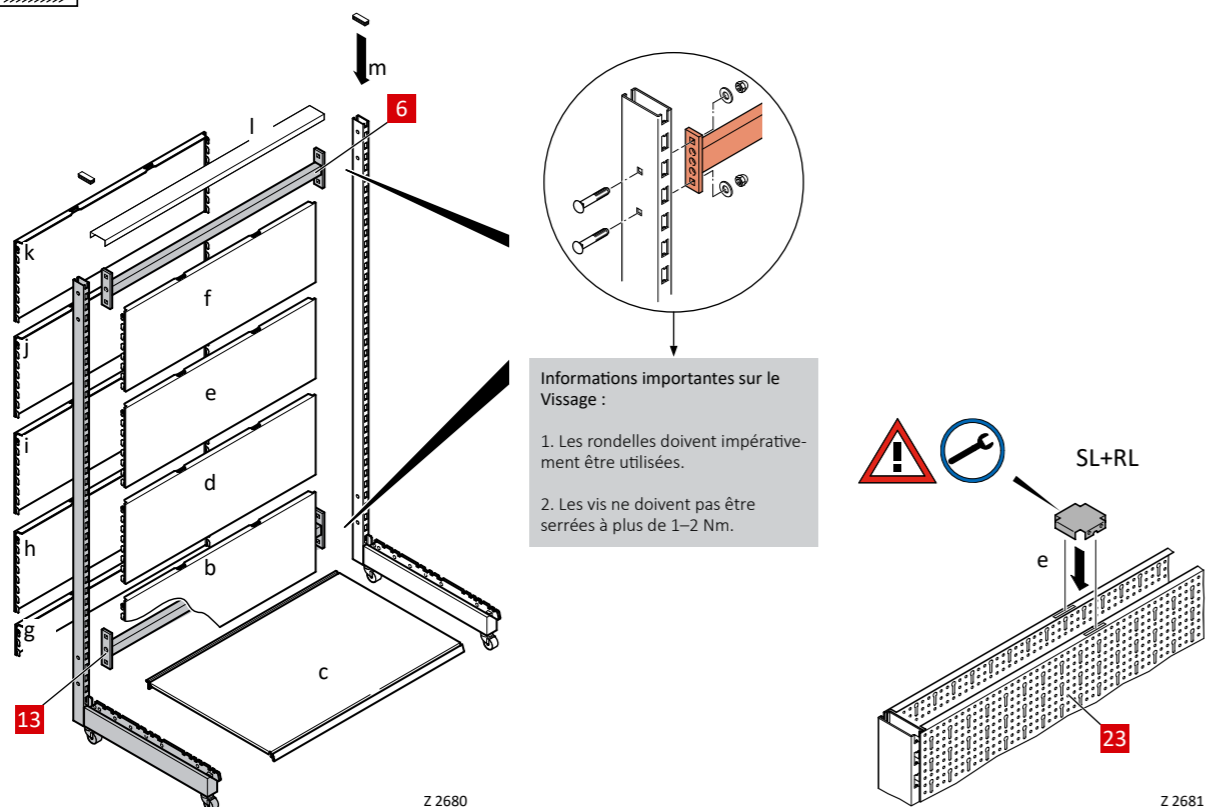
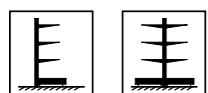

3.6 Tablettes

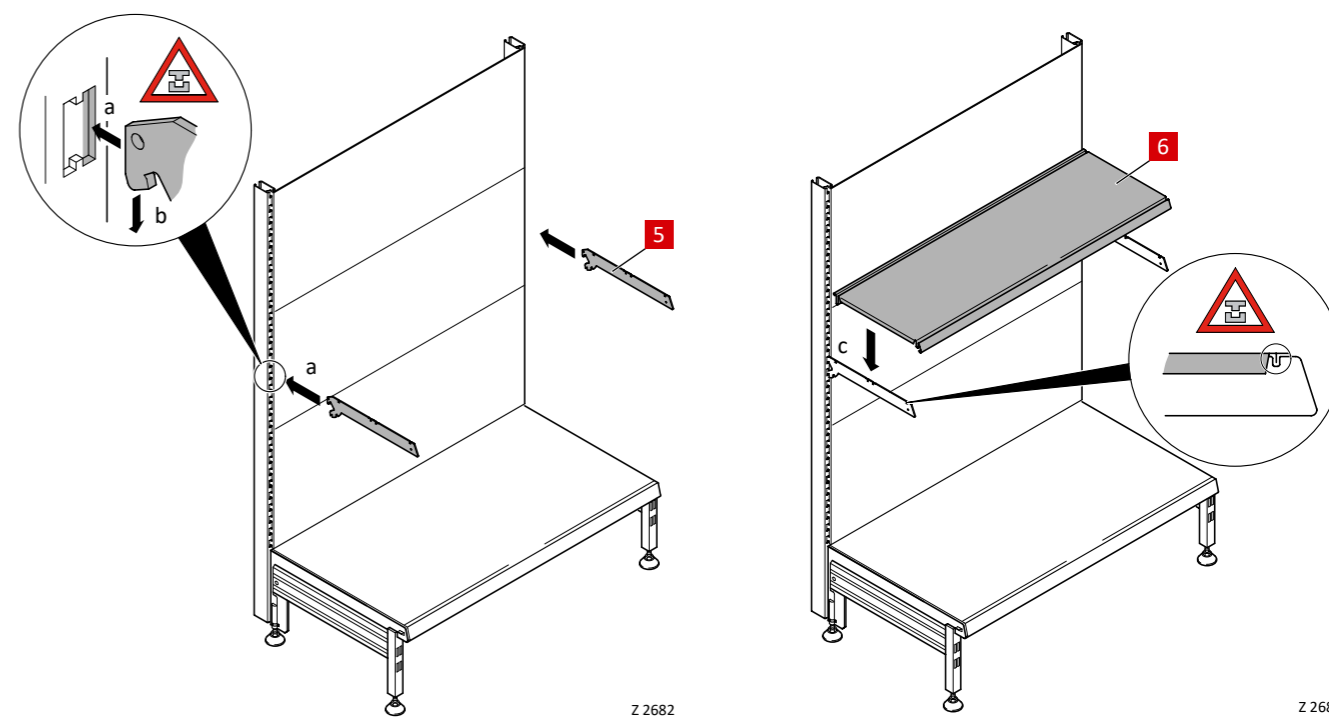
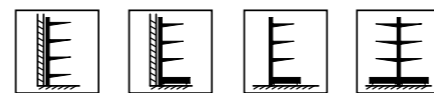

3.7 Tablettes en verre

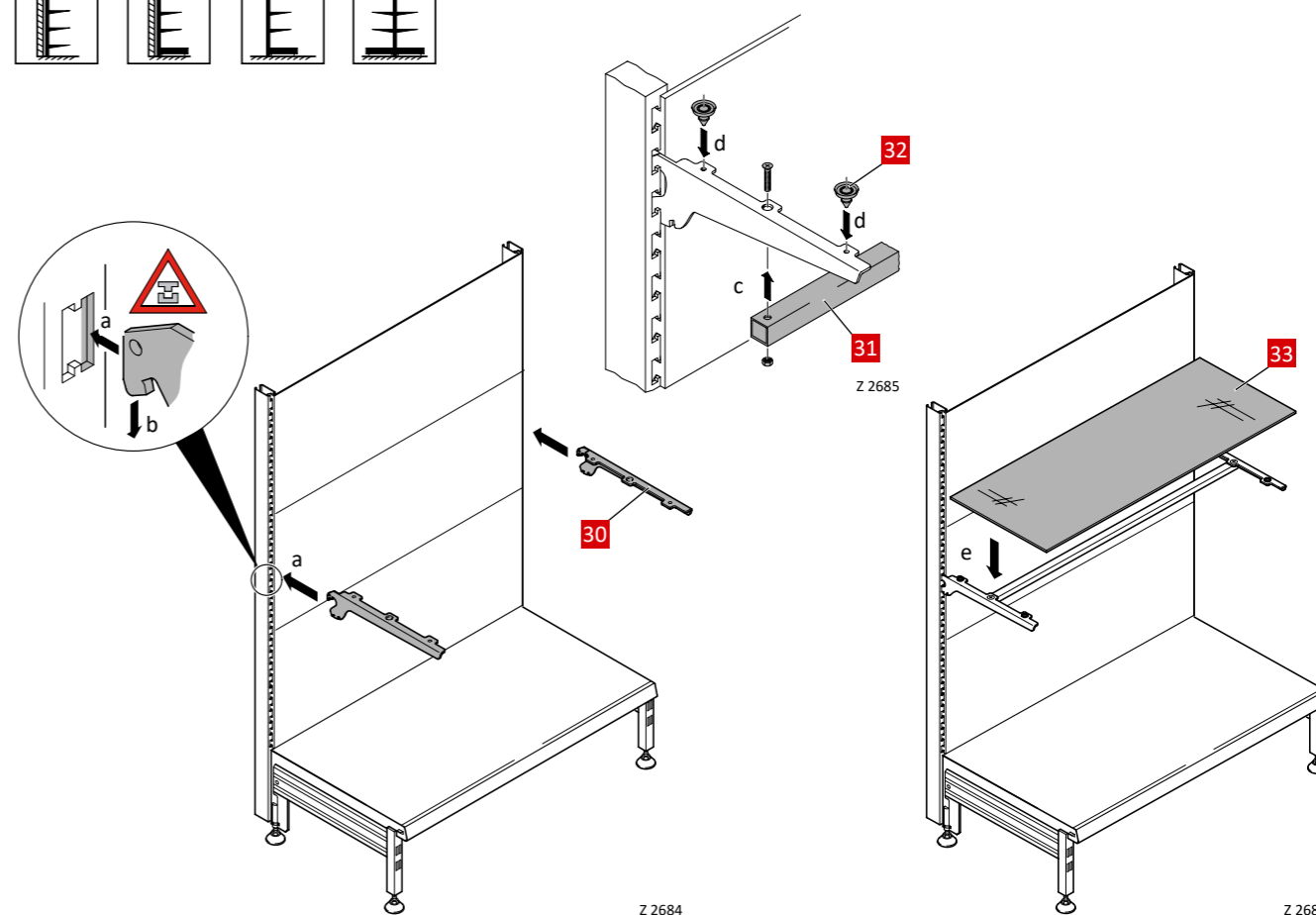

4 Montage des arêtes pour les rayonnages de base et les gondoles

4.1 Angles intérieurs et angles extérieurs

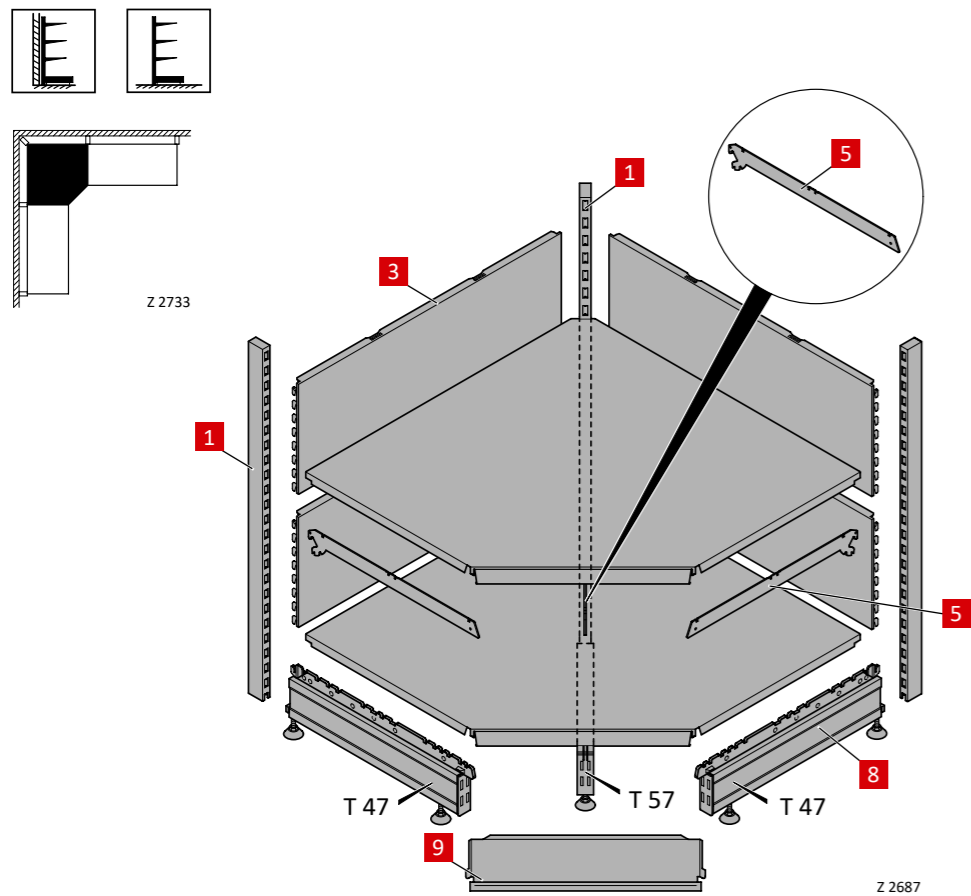
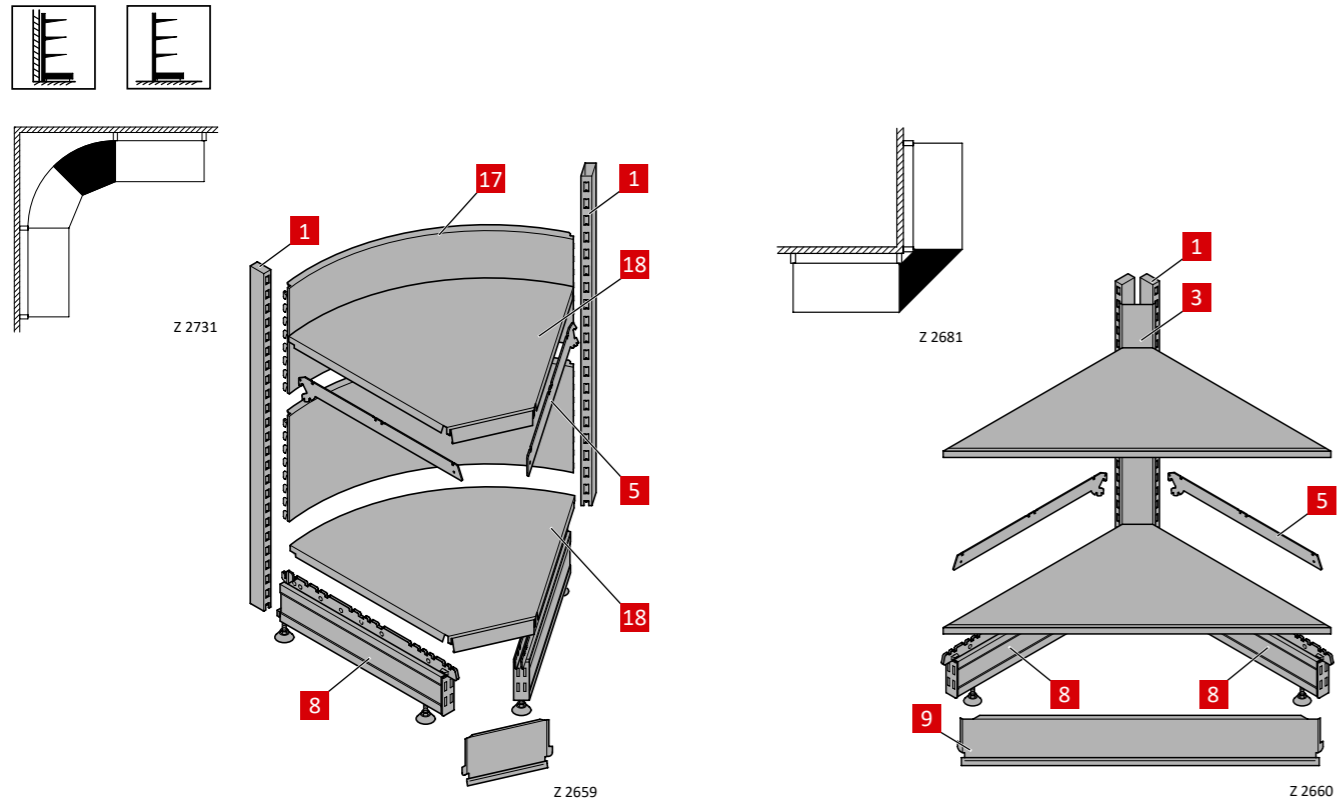

5 Montage des bandeaux pour les rayonnages de base et les gondoles

5.1 Bandeaux en métal et en bois

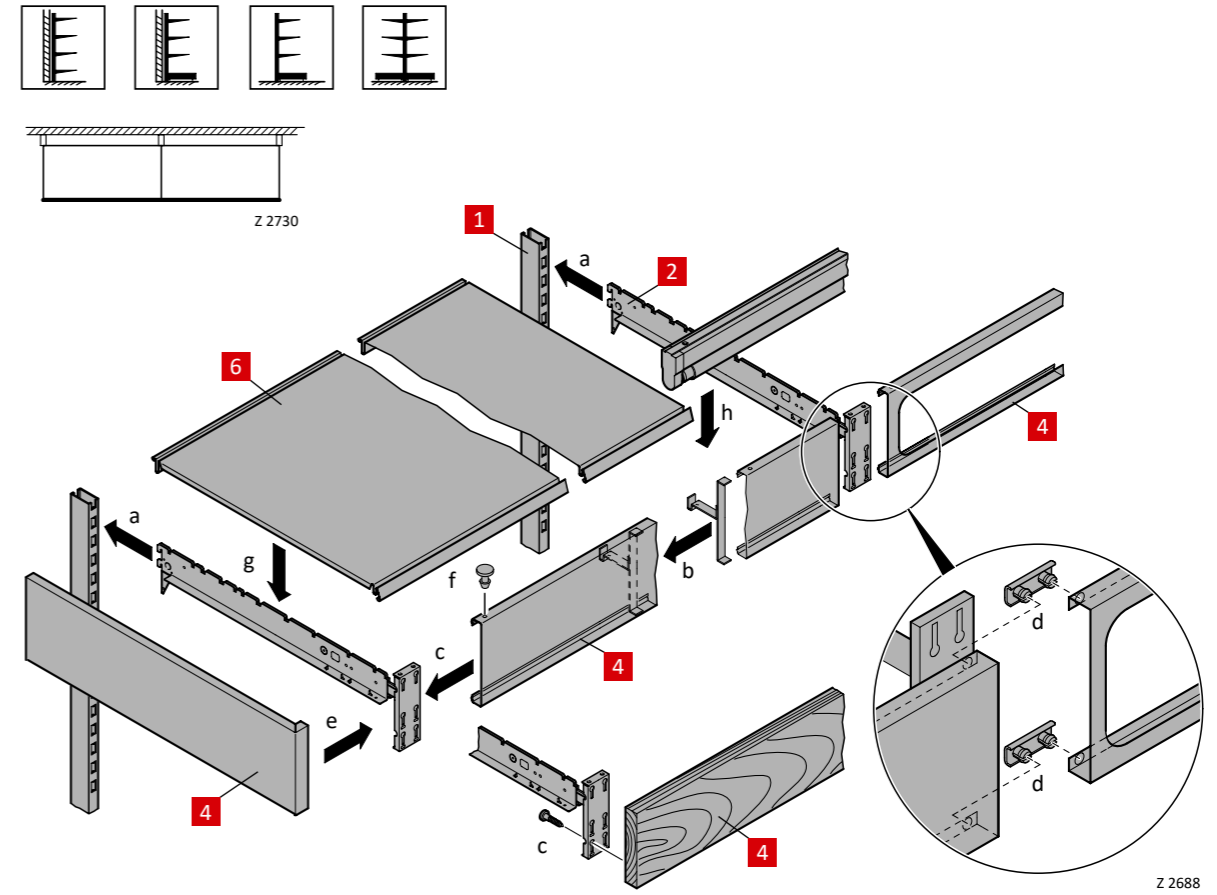

5.2 Bandeaux avec lampe à encastrer

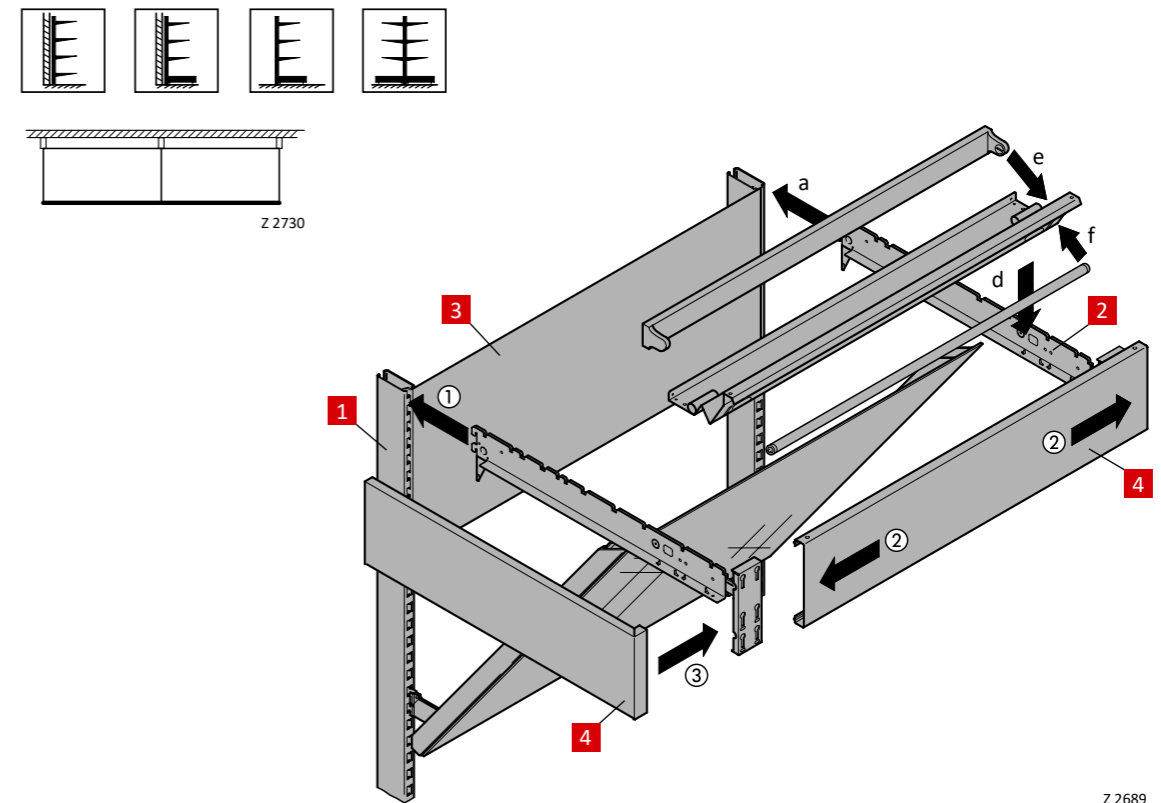

Instructions de montage des rayonnages et des gondoles

5.3 Bandeaux pour angles intérieurs, ronds

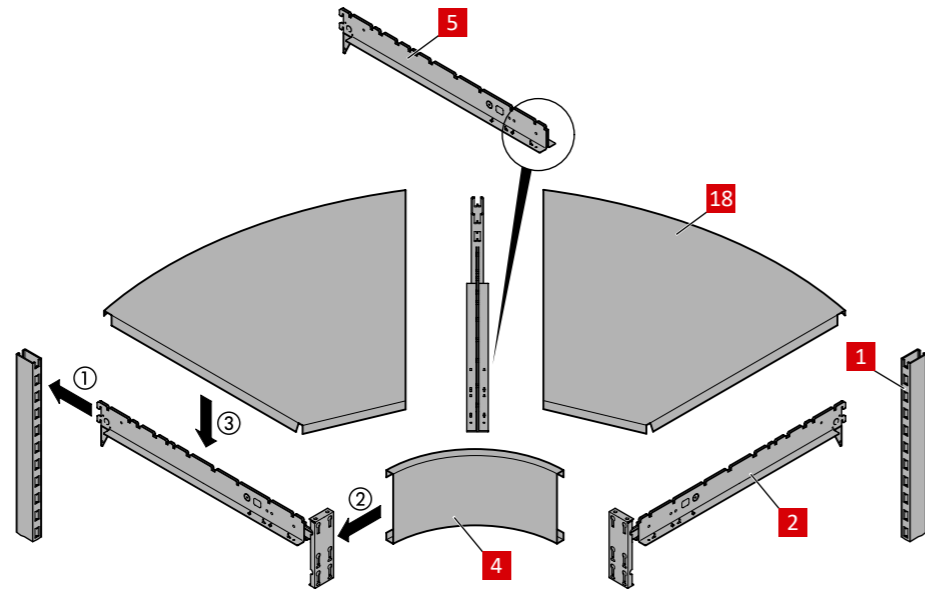
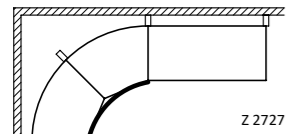
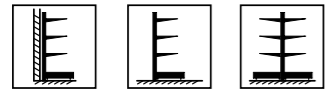

Z 2690

5.4 Bandeaux pour angles intérieurs, 90

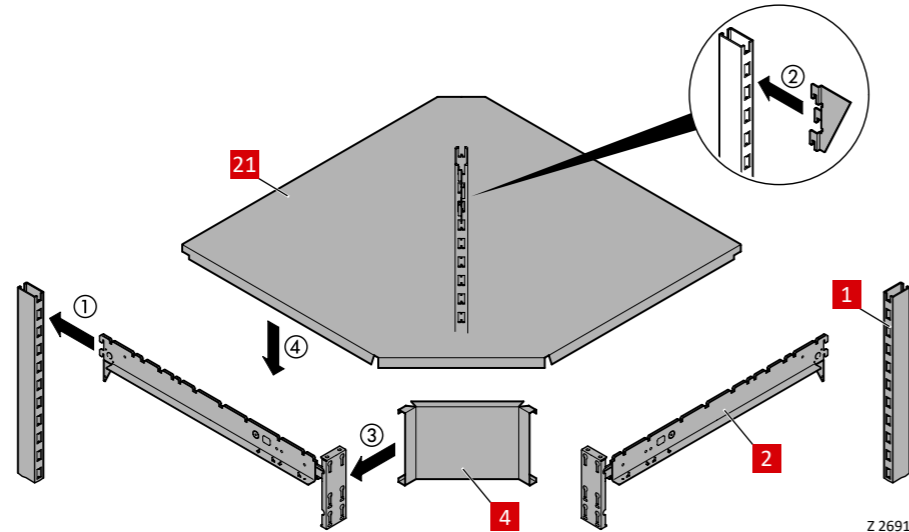
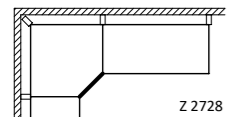
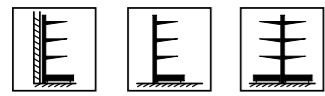

Z 2691

5.5 Bandeaux pour angle extérieur

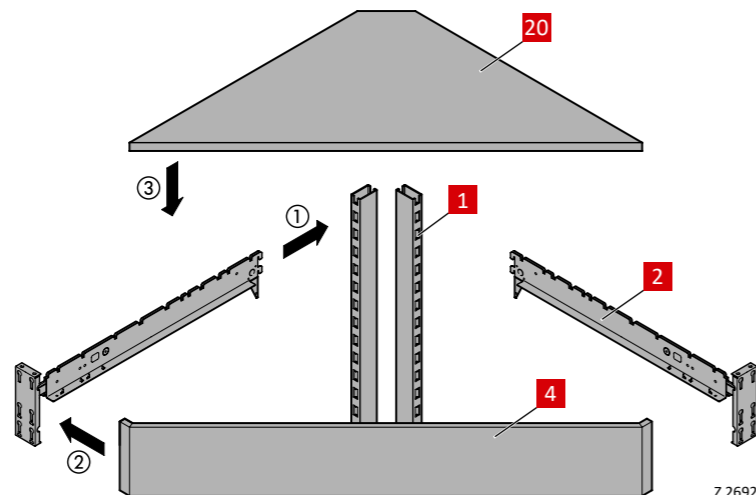
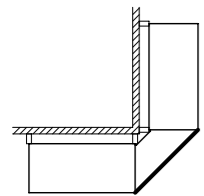
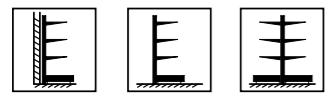

Z 2692

6 Montage des crémaillères murales

6.1 Crémaillères murales



**Attention**  
Le mur doit être en mesure de supporter les forces exercées par les crémaillères murales.



**Attention**  
Lors de l'utilisation de pièces du système, faites attention aux dimensions des axes.

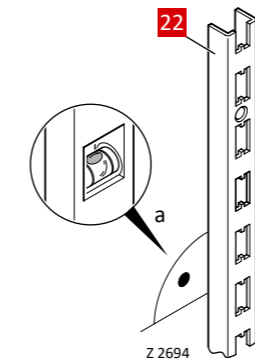

Z 2694

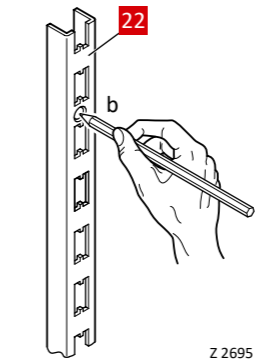

Z 2695

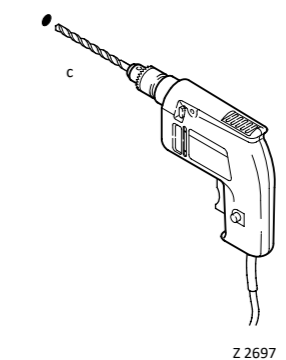

Z 2697

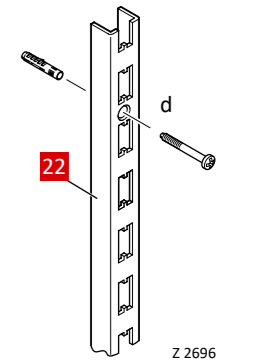

Z 2696

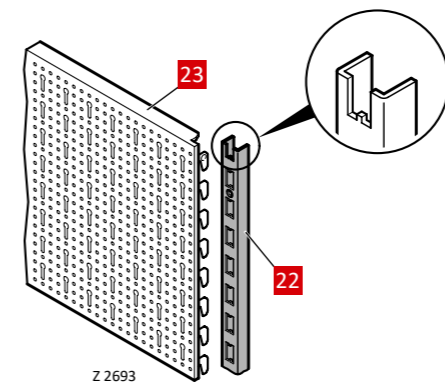

Z 2693

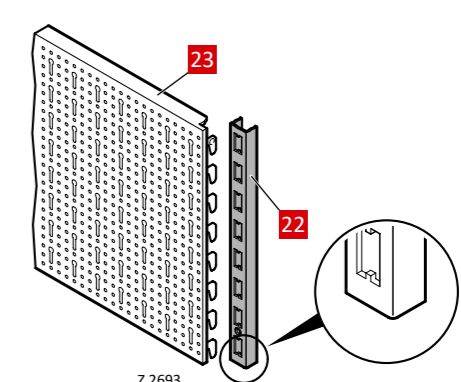

Z 2693

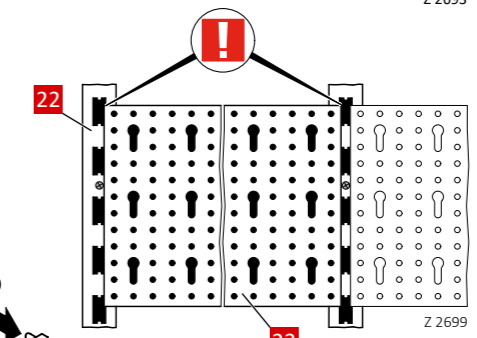

Z 2699

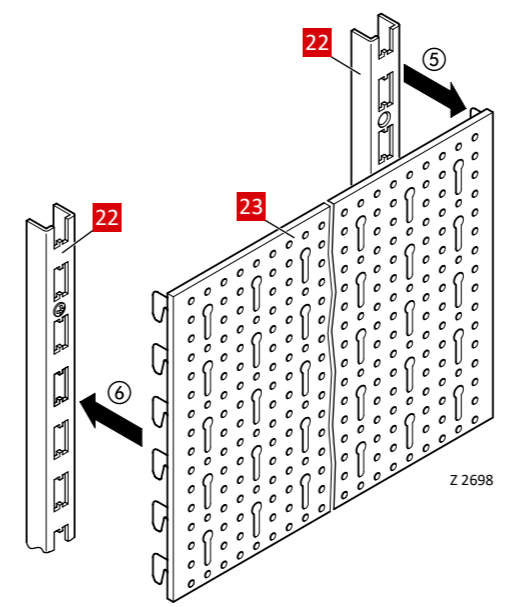

Z 2698

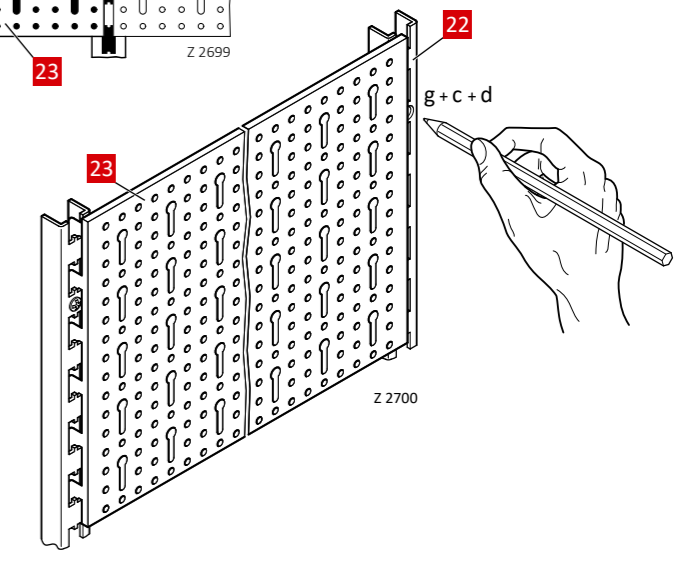

Z 2700

6.2 Fixation des supports

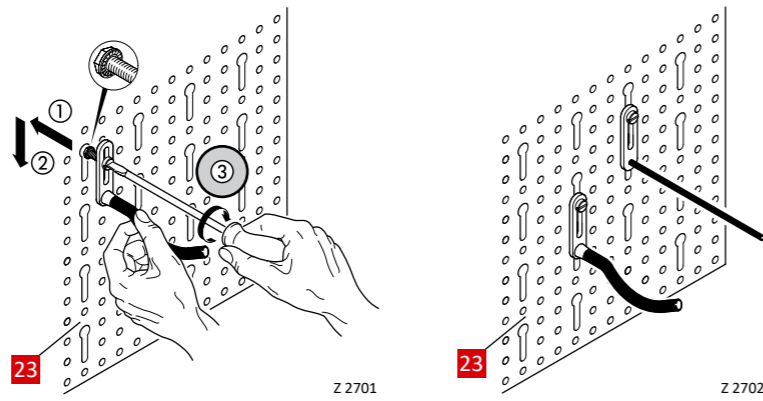
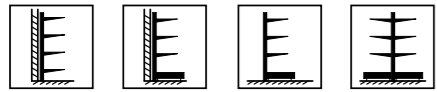

7 Montage des accessoires

7.1 Séparation de tablettes

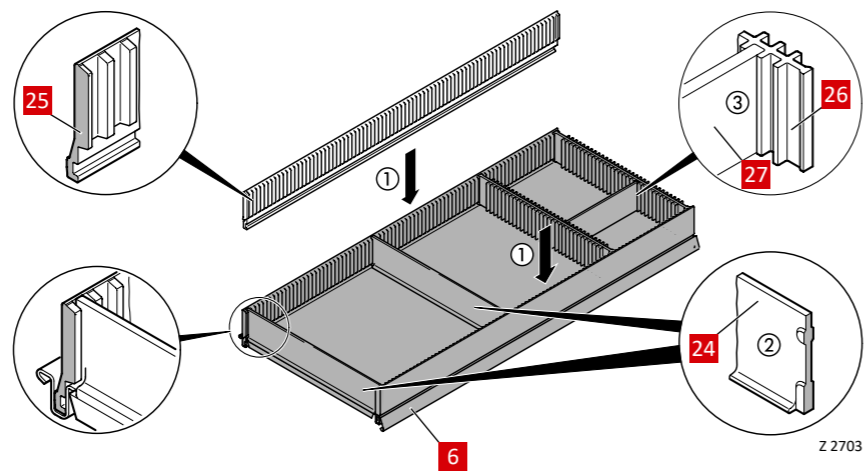
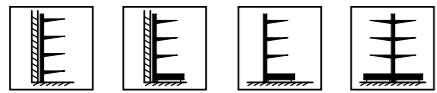

7.2 Grilles compartiments et grilles de séparation

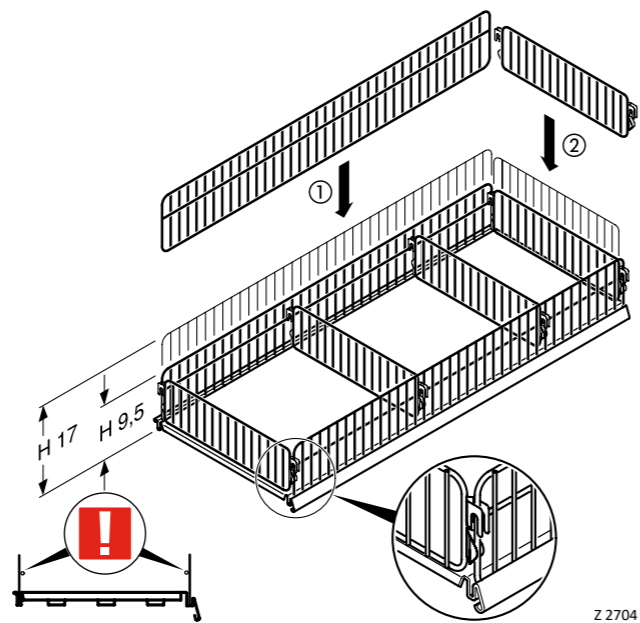
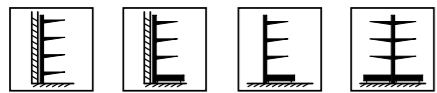

7.3 Gondole frontale, panneau de fond unilatéral

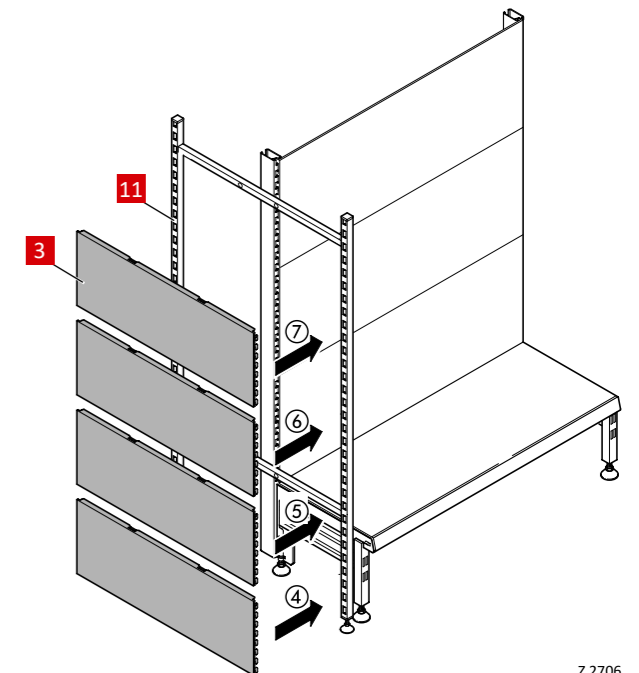
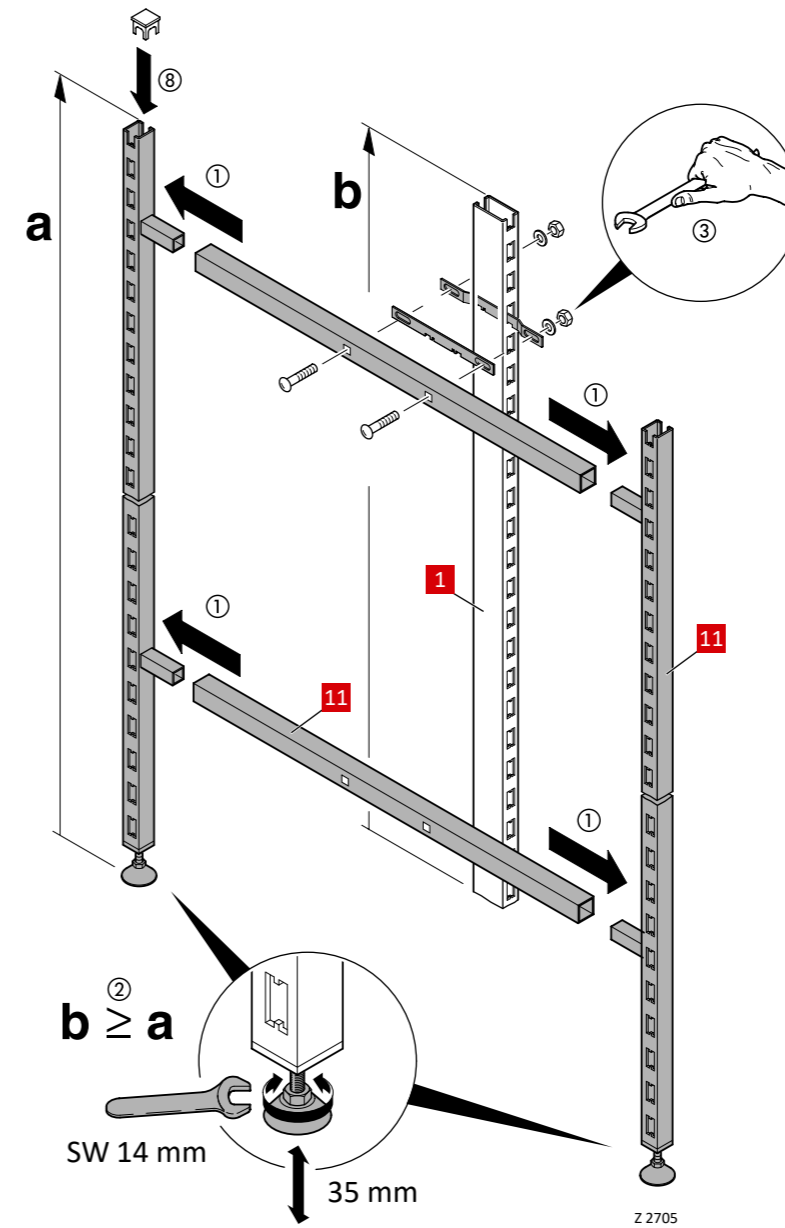
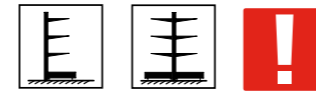

7.4 Gondole frontale, panneau de fond bilatéral

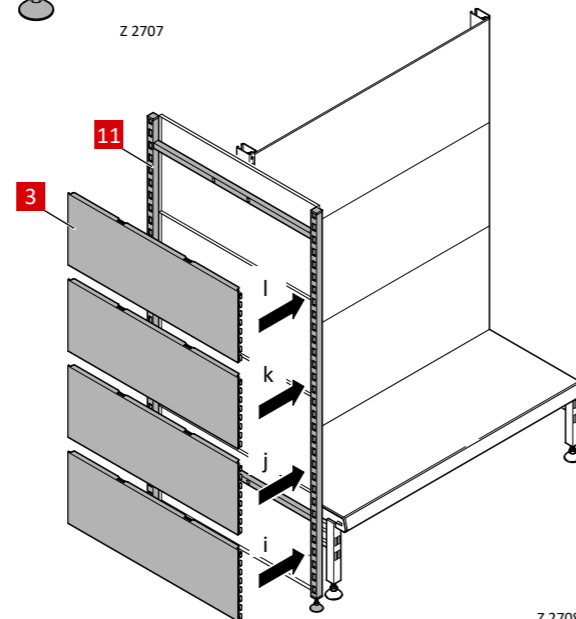
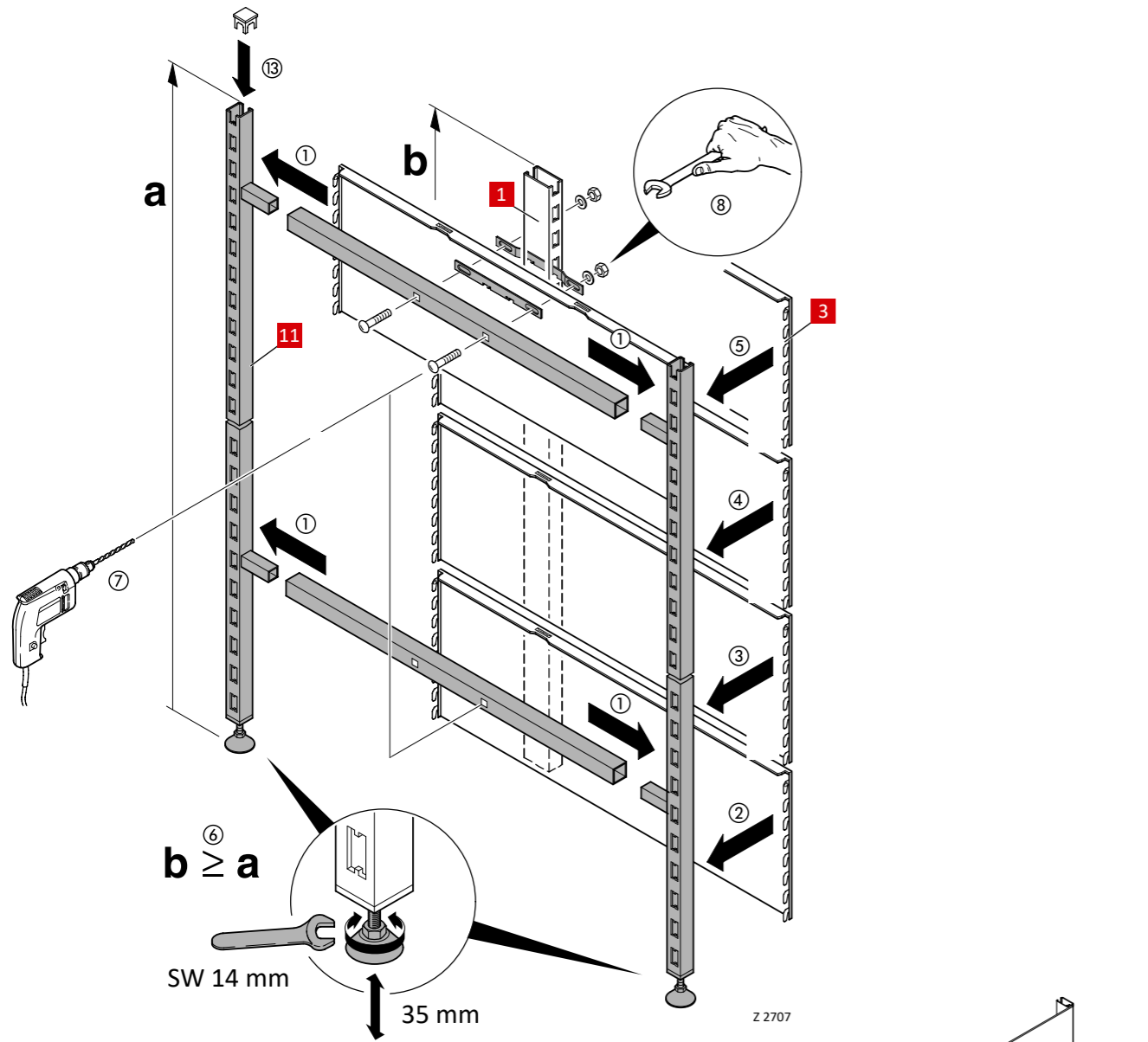
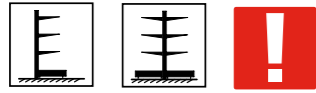

Chapitre 3 Instructions de montage pour le rayonnage fruits/légumes

- 1 Aperçu des éléments de construction pour les rayonnages à fruits et légumes et de leur fonction ..... 24
- 2 Présentation des éléments de rayonnage et de leur fonction ..... 25
  - 2.1 Montage sur panneau de fond ..... 25
  - 2.2 Miroirs et bandeaux ..... 26
    - 2.2.1 Miroir 1 pièce ..... 26
    - 2.2.2 Miroir 2 pièces ..... 26
  - 2.3 Grand bac ..... 27
  - 2.4 Bac à fruits ..... 28

1 Aperçu des éléments de rayonnage pour fruits et légumes et de leur fonction

- 1 Habillage sol – couvre l'ouverture supérieure.
- 2 Tablette inférieure biseautée – ne reçoit pas l'éclairage.
- 3 Bandeau – pour le haut avant.
- 4 Revêtement latéral pour rayonnage à fruits avec grand bac latéral.
- 5 Support de miroir – pour fixer un miroir 1 pièces.
- 6 Miroir.
- 7 Consoles pour le grand bac.
- 8 Tablette de fond pour bac.
- 9 Butoir en barre – protège le rayonnage des chocs avec les chariots.
- 10 Profilé frontal pour grande découpe.
- 11 Panneau de fond de plinthe.
- 12 Montant pour rayonnage avec grand bac.
- 13 Panneau de fond.
- 14 Support de bandeau pour rayonnage à fruits.
- 15 Support de miroir – pour fixer un miroir 2 pièces.
- 16 Miroir, partie supérieure.
- 17 Miroir, partie inférieure.
- 18 Barre à bananes pour rayonnage.
- 19 Plaques d'extrémité de bac.
- 20 Profilé frontal pour bac de fruits.
- 21 Console double pour bac.
- 22 Panneau de fond – pour le revêtement avant.
- 23 Butoir – protège le rayonnage des chocs avec les chariots.
- 24 Revêtement latéral de plinthe.
- 25 Montant pour rayonnage à fruits.
- 26 Panneau de fond.
- 27 Habillage pour miroir – bordure latérale.
- 28 Bandeau d'extrémité pour le bandeau supérieur.
- 29 Revêtement latéral.

2 Présentation des éléments de rayonnage et de leur fonction

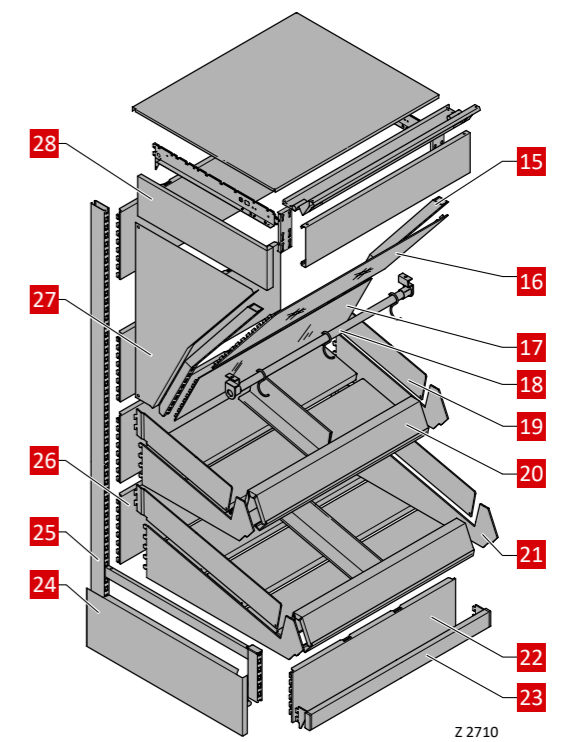
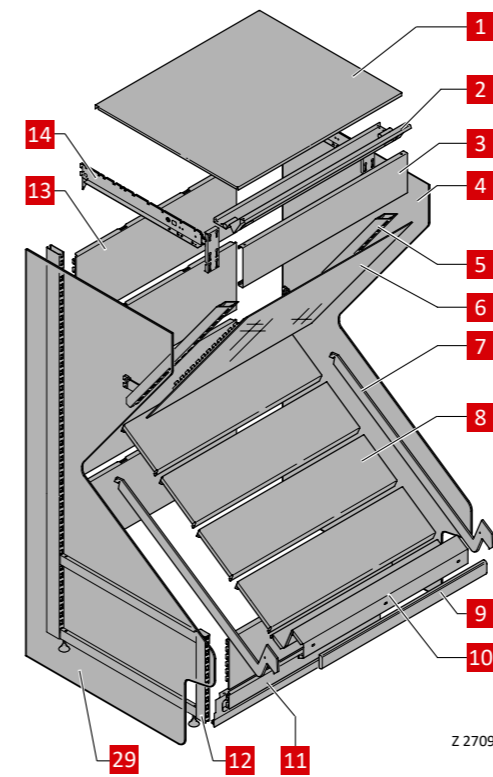

2.1 Montage sur le panneau de fond

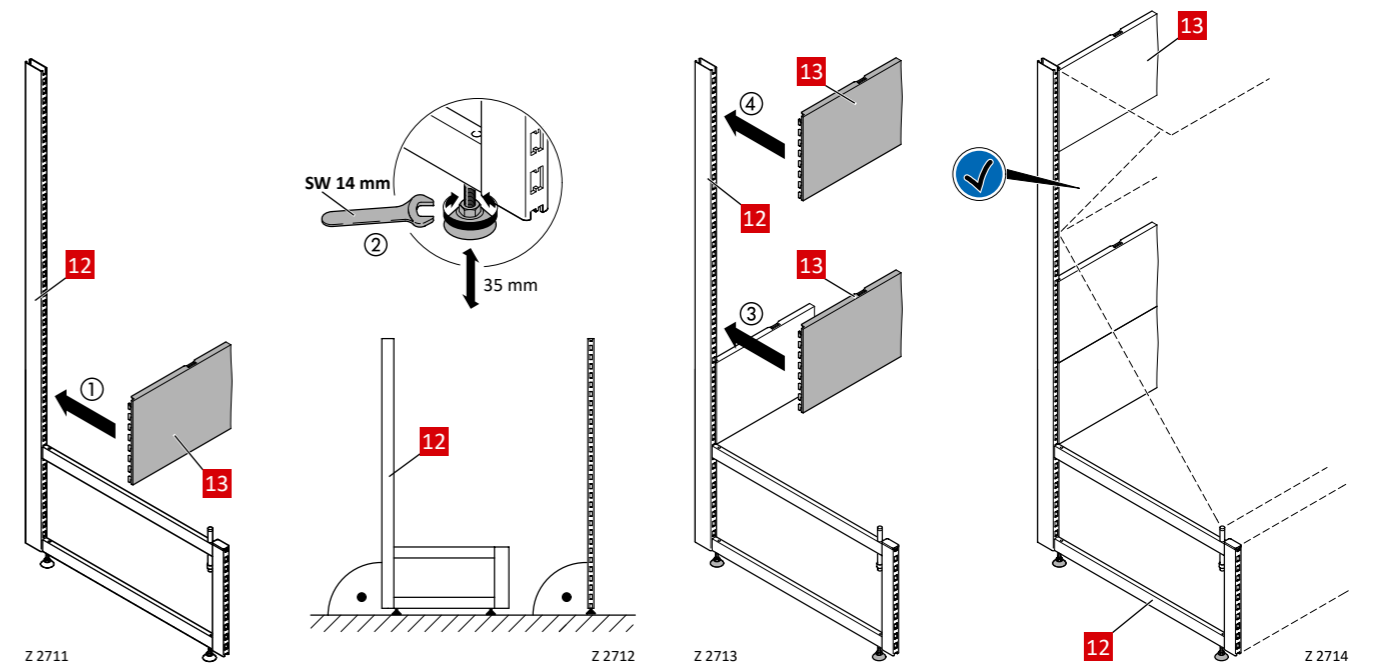

2.2 Miroirs et bandeaux

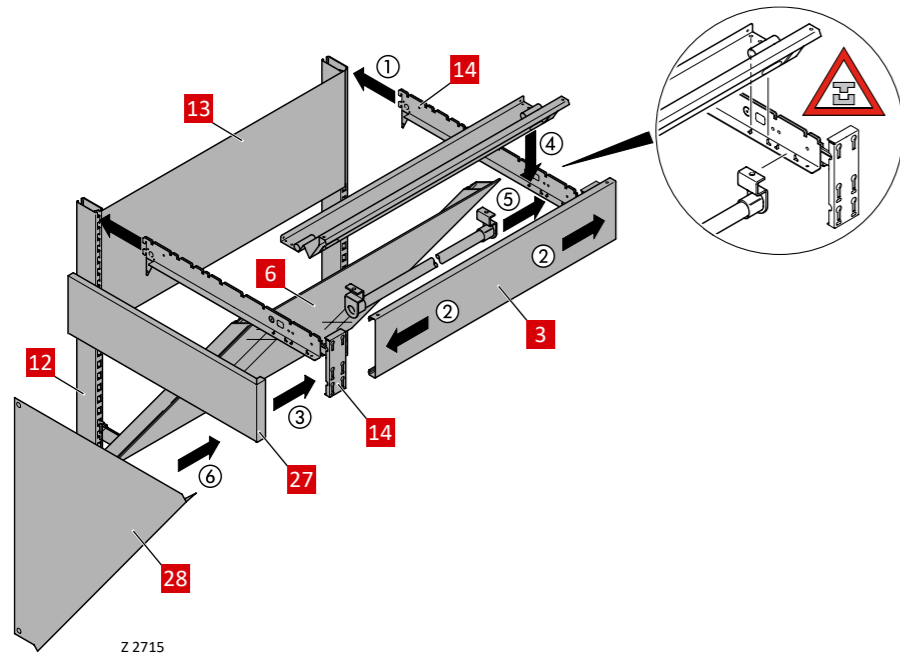

2.2.1 Miroir en 1 pièce

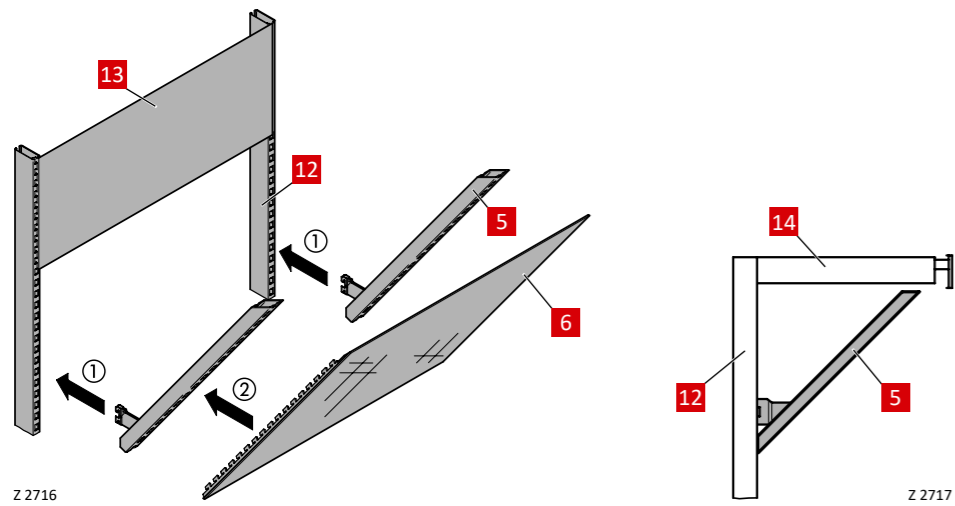

2.2.2 Miroir en 2 pièces

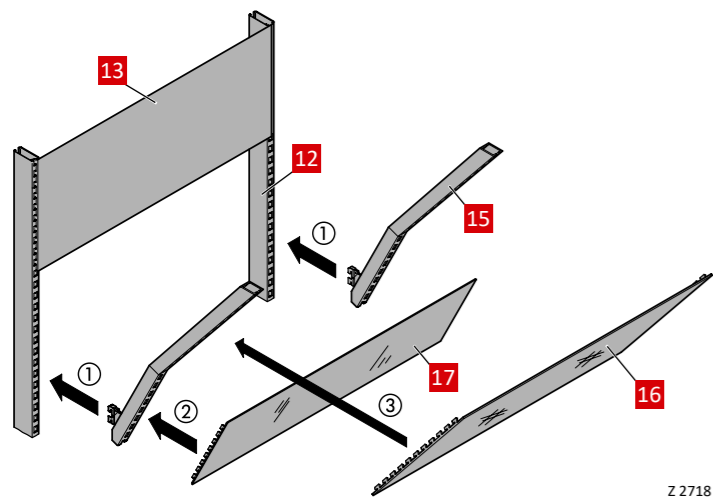

2.3 Grand bac

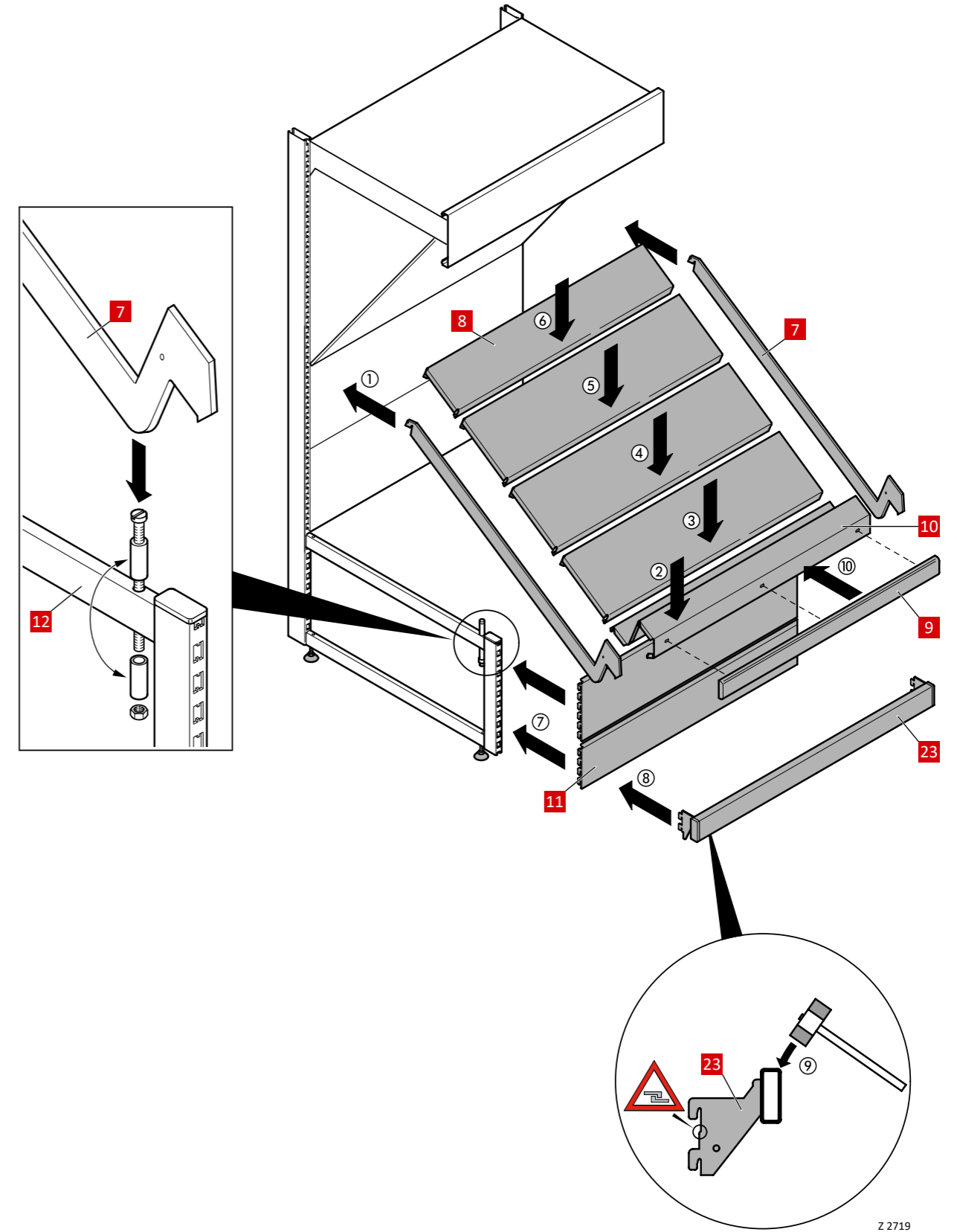

2.4 Bac à fruits

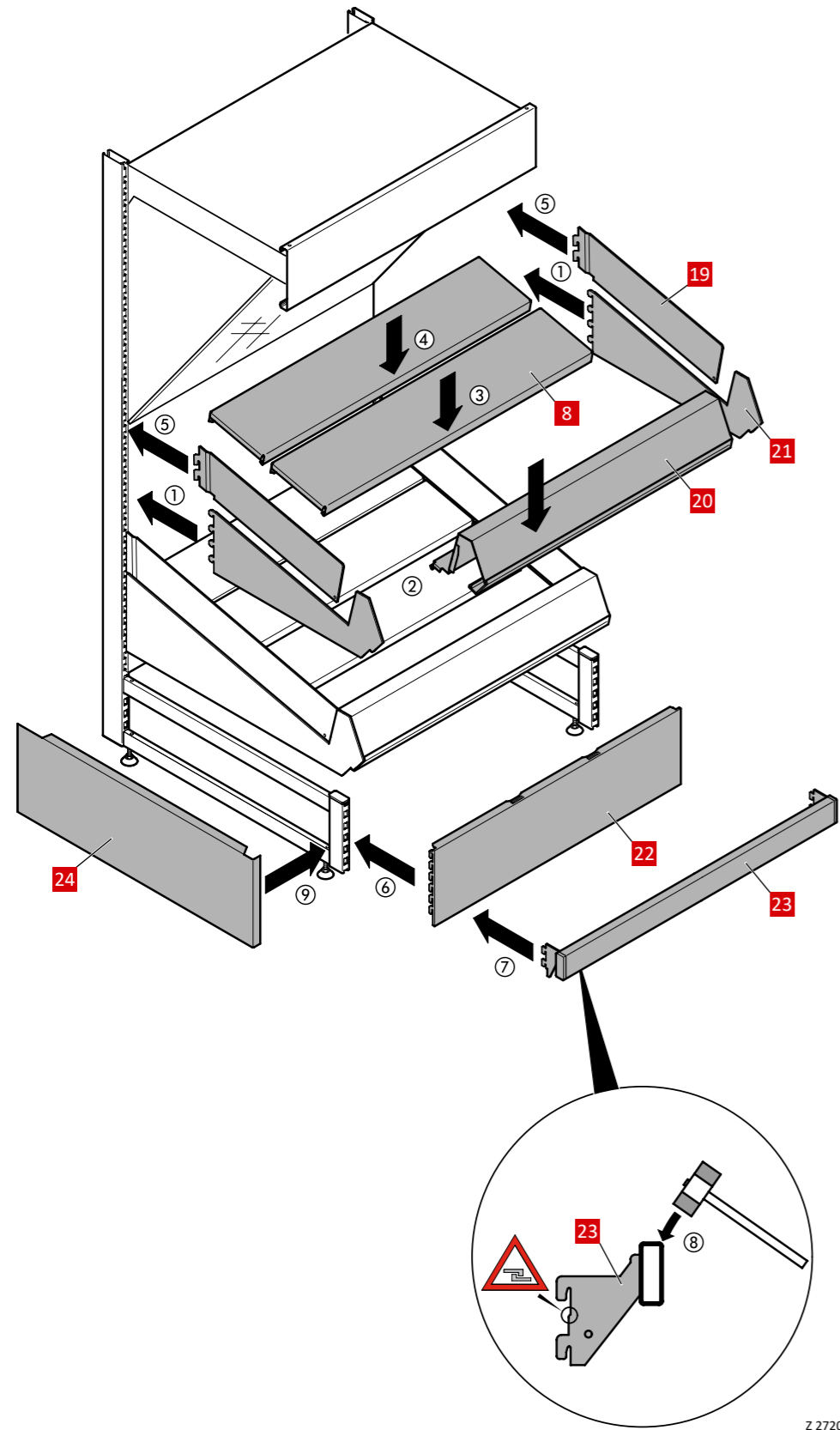

Z 2720

Chapitre 4

Instructions de montage pour gondole à fruits/légumes avec une ou deux étagères

<b>1</b>	<b>Aperçu des éléments de rayonnage des gondoles à fruits et de leur fonction</b> .....	<b>30</b>
1.1	Gondole à fruits avec une étagère .....	31
1.2	Gondole à fruits avec deux étagères .....	31
<b>2</b>	<b>Présentation des éléments de rayonnage de la gondole à fruits et de leur fonction</b> .....	<b>32</b>
2.1	Gondole à fruits avec un fond .....	32
2.2	Gondole à fruits avec deux fonds .....	33

4 Instructions de montage pour gondole à fruits/légumes avec une ou deux étagères

1 Aperçu des éléments de rayonnage des gondoles à fruits et de leur fonction

- 1 Revêtement de gondole.
- 2 Panneau de fond.
- 3 Tablette de fond pour bac.
- 4 Console double pour bac à fruits, en haut.
- 5 Couverture du coin pour gondole fruits.
- 6 Panneau de fond H 20.
- 7 Panneau de fond H 30.
- 8 Panneau de fond de plinthe H 10.
- 9 Plinthe.
- 10 Butoir – protège le rayonnage des chocs avec les chariots.
- 11 Plinthe.
- 12 Piétement d'angle pour gondole.
- 13 Butoir pour gondole à fruits angle extérieur – protège le rayonnage des chocs avec les chariots.
- 14 Panneau de fond pour gondole à fruits, angle extérieur H 10.
- 15 Panneau de fond pour gondole à fruits, angle extérieur H 30.
- 16 Crémaillère enfichable pour gondole.
- 17 Panneau de fond pour gondole à fruits, angle extérieur H 20.
- 18 Profilé frontal pour gondole à fruits/légumes, angle extérieur.
- 19 Tablette de fond pour gondole à fruits/légumes, angle extérieur.
- 20 Montant pour gondole.
- 21 Embout pour échelle.
- 22 Console double pour bac à fruits, en bas.
- 23 Dispositif antidéchant.
- 24 Profilé frontal pour gondole à fruits.

1.1 Gondole à fruits avec une étagère

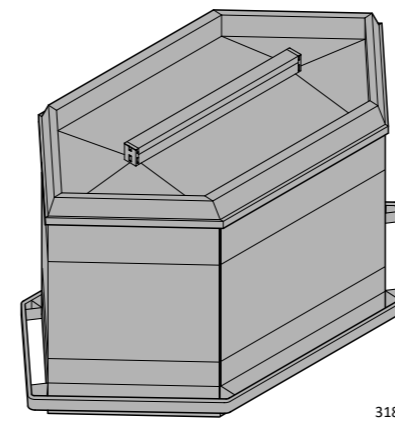

3186

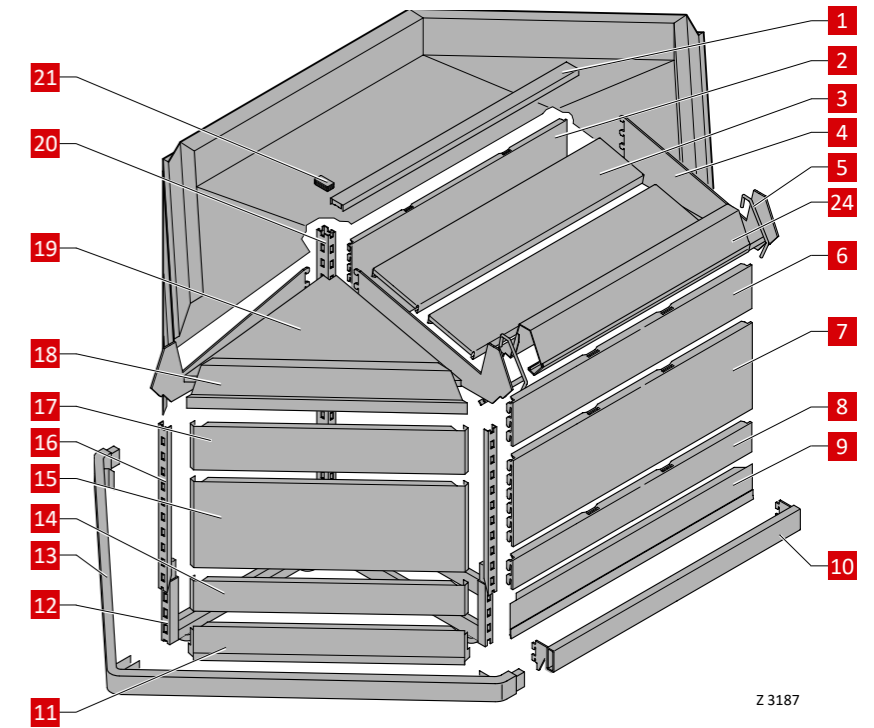

Z 3187

1.2 Gondole à fruits avec deux étagères

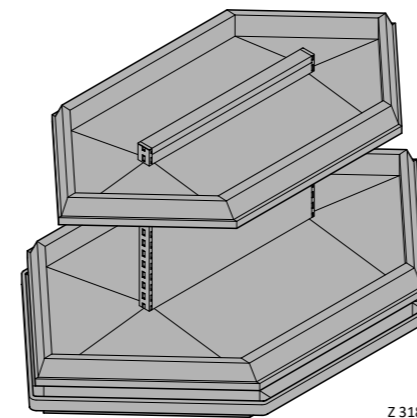

Z 3188

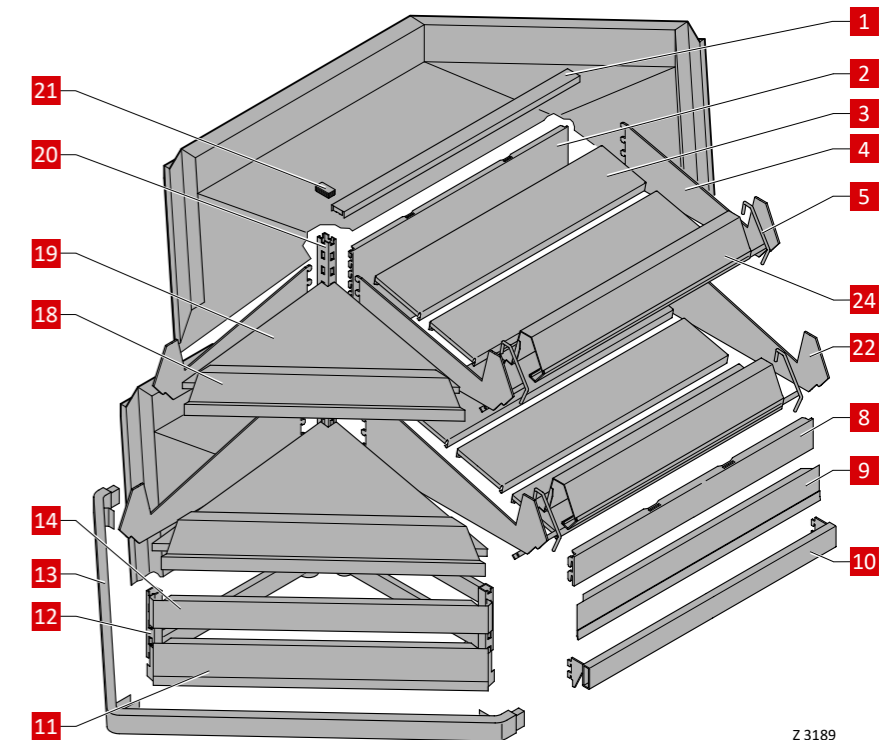

Z 3189

2 Présentation des éléments de rayonnage de la gondole à fruits et de leur fonction

2.1 Gondole à fruits avec un fond

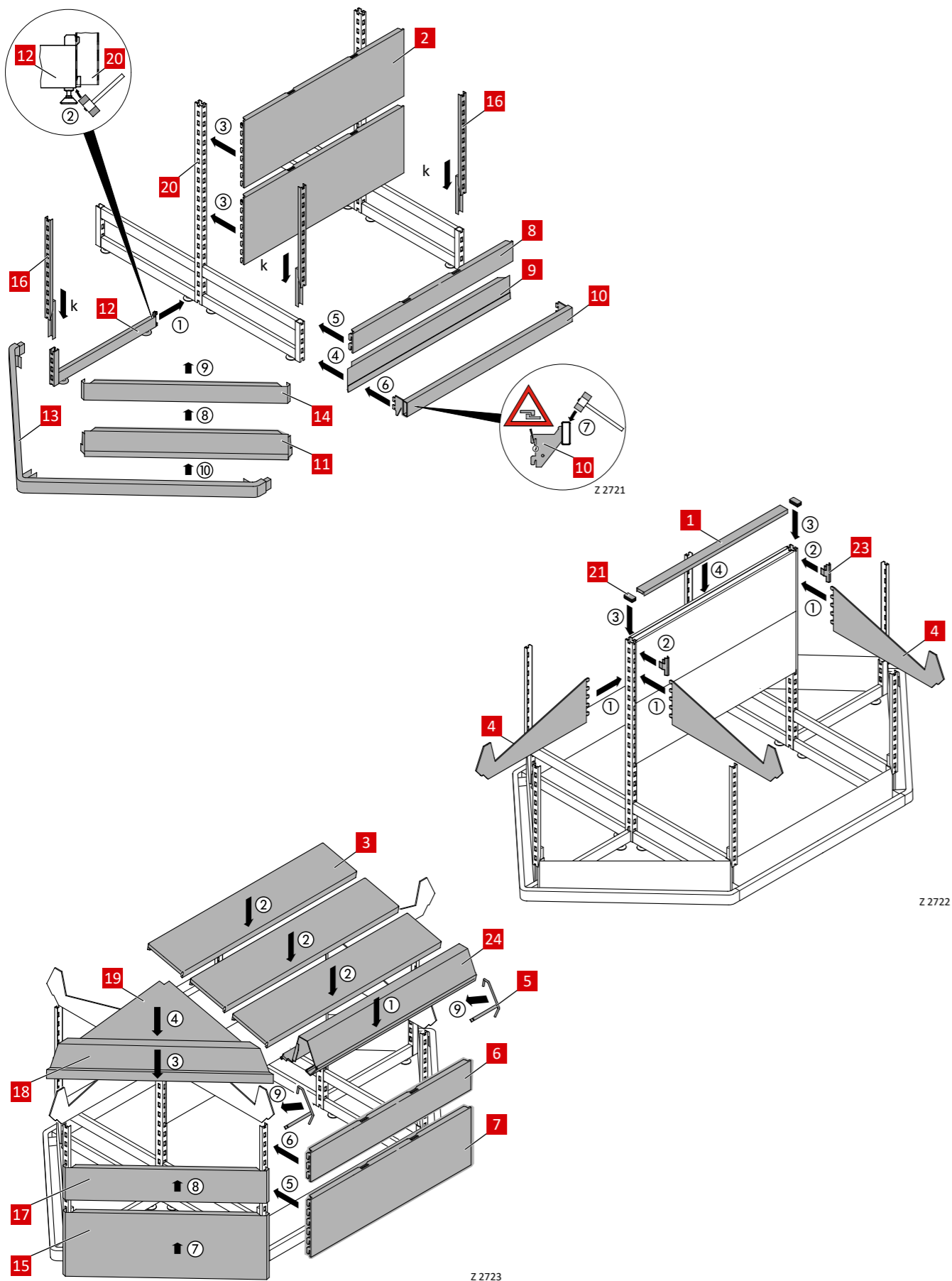

2.2 Gondole à fruits avec deux fonds

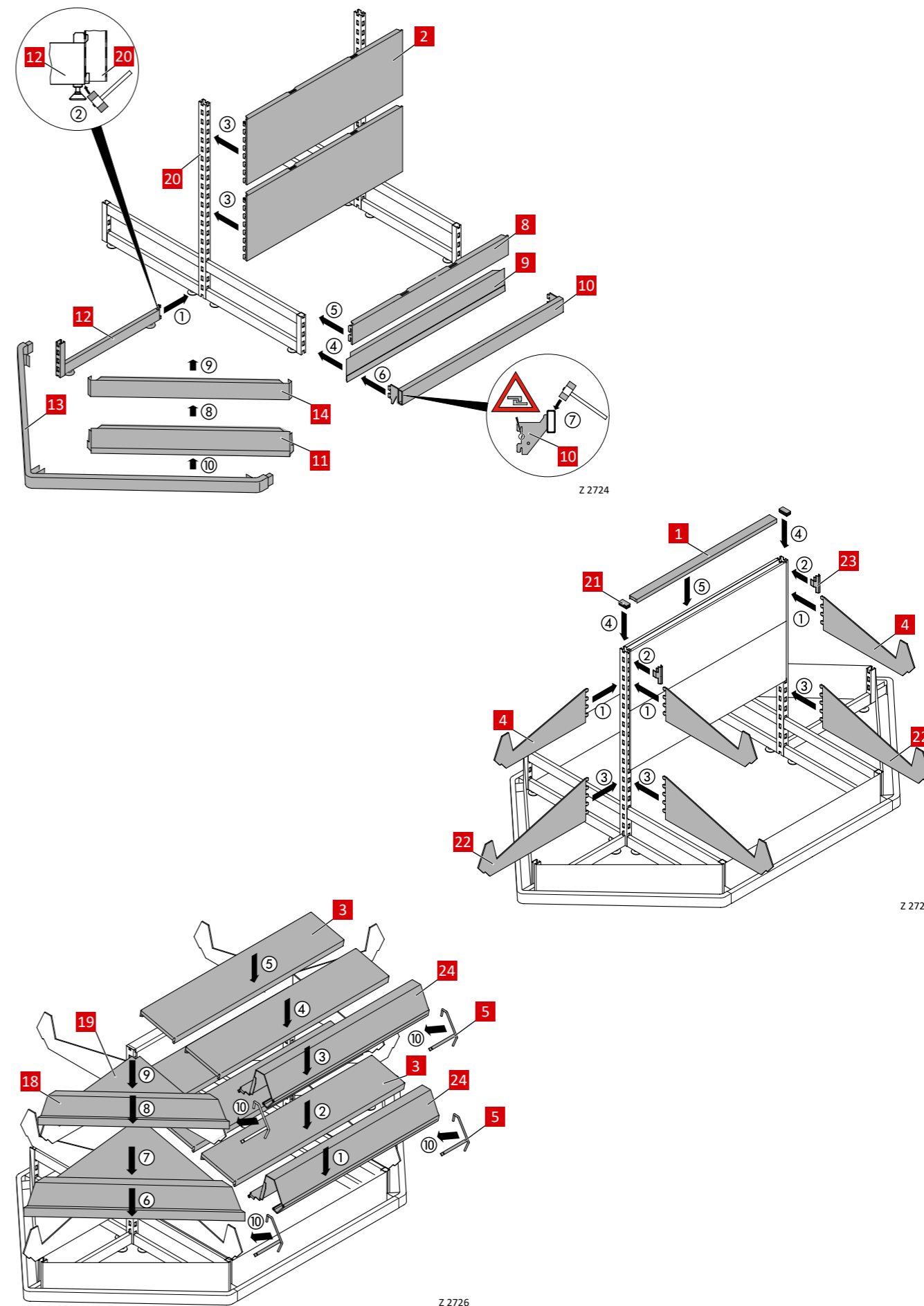

**Chapitre 5**

Charge admissible

1 Charges admissibles pour les rayonnages muraux et les gondoles ..... 36

2 Charge admissible pour les tablettes sur consoles ..... 36

3 Charge admissible pour les tablettes sur piétements ..... 36

4 Charge admissible des tablettes – très grande capacité de charge –  
sur consoles extra lourdes 4 crochets ou piétements ..... 37

5 Charge admissible des tablettes grillagées sur les consoles ou les piétements ..... 37

6 Charge admissible pour les piétements H 8 pour les échelles de rayonnages muraux ou les gondoles ..... 38

7 Charge admissible pour le piétement H 16 et H 26 pour les échelles de rayonnages muraux ou les gondoles ..... 38

1

2

3



4

5

1 Charges admissibles pour les rayonnages muraux et les gondoles

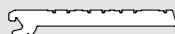

- Il est impératif de répartir uniformément la charge sur les tablettes.
- Par l'intermédiaire de fixation murale les charges des échelles peuvent être supérieures dans la mesure où les fixations ainsi que les murs supportent cette charge.
- La charge sur les tablettes doit être progressivement diminuée du bas vers le haut.
- Les pièces de raccordement doivent toutes être en place.
- Le rayonnage ne doit pas subir d'impact extérieur.
- Dans le cas d'une utilisation au maximum de sa charge de stockage le dernier fond doit être sécurisé avec une pièce sécurité N° 10 7154.
- Dans le cas de non information sur les capacités de charges ou d'installation prenez contact avec nos services techniques.
- Dans le cas de charge de gondole la capacité sera identique des deux côtés.
- Pour les capacités de charges de la tablette de base il faut prendre le tableau 2.
- La crémaillère murale doit être fixée avec un système sécurisé à partir d'une hauteur de 220 cm.

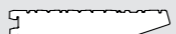
2 Charge admissible pour les tablettes sur consoles

Charge admissible par fond en daN = kg (les indications de capacités des consoles sont valables qu'avec une utilisation de montant rectangulaire)																
Type de supports	Console 2 H 				Console 3 H 		Console 3 H extra lourde 				Console 4 H extra lourde 					
Profondeur de tablette en cm	T 25	T 30	T 37	T 47	T 47	T 57	T 37	T 47	T 57	T 67	T 37	T 47	T 57	T 67	T 77	
Dimension de l'axe en cm	66,5	120	110	100	90	170	150	230	230	180	160	230	325	255	230	200
100	120	110	100	90	170	150	200	230	180	160	200	290	255	230	200	
125	120	110	100	90	170	150	155	230	180	160	155	260	255	230	200	
133	120	110	100	90	170	150	140	230	180	160	140	230	250	230	200	

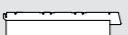

Tab. 1 Charge admissible par fond en daN = kg (les indications de charge pour les consoles ne sont valables qu'en combinaison avec des colonnes rectangulaires).

3 Charge admissible pour les tablettes sur piétements

Charge admissible par fond en daN = kg (les indications de capacités des consoles sont valables qu'avec une utilisation de montant rectangulaire)						
Type de supports	Piétements H 16 ou H 26  					
Profondeur de tablette en cm	T 37	T 47	T 57	T 67	T 77	
Dimension de l'axe en cm	66,5	230	290	350	450	360
100	200	290	310	350	290	
125	155	260	270	310	270	
133	140	230	250	300	240	



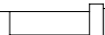

Tab. 2 Charge admissible par fond en daN = kg (les indications de charge pour les consoles ne sont valables qu'en combinaison avec des colonnes rectangulaires).

4 Charge admissible sur les tablettes – très résistante – sur consoles extra-lourdes avec 4 crochets ou piétements

Capacité de chargement des tablettes (en kg) – capacité maximale – sur console extra lourde avec 4 crochets d'accrochage ou piétements							
Type de supports	Consoles 4 H extra lourdes 			Piétements H 16/H 26  			
Profondeur de tablette en cm	T 57	T 67	T 77	T 57	T 67	T 77	
Dimension de l'axe en cm	100	255	230	200	500	540	500
125	255	230	200	400	470	470	
133	255	230	200	380	400	450	

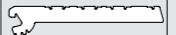
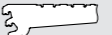
Tab. 3 Charge admissible par fond en daN = kg (les indications de charge pour les consoles ne sont valables qu'en combinaison avec des colonnes rectangulaires).

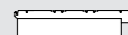
5 Charge admissible des tablettes de base fil sur consoles ou piétements

Charge admissible par tablette grillagée en daN = kg (les données de capacités de chargement pour console et piétement sont valables uniquement pour des crémaillères de forme rectangulaire)													
Type de supports	Console 2 H 		Console 3 H 		Console lourde 3 H 				Piétements H 16 ou H 26  				
Profondeur de tablette en cm	T 37	T 47	T 47	T 57	T 37	T 47	T 57	T 67	T 37	T 47	T 57	T 67	
Dimension de l'axe en cm	66,5	100	90	170	150	200	230	180	160	200	230	250	450
100	100	90	170	150	130	180	180	160	130	180	180	350	
125	100	90	170	150	130	170	180	160	130	170	180	250	
133	100	90	160	150	130	160	180	160	130	160	180	200	

Tab. 4 Charge admissible par tablette grillagée en daN = kg (les indications de charge pour les consoles ne sont valables qu'en combinaison avec des colonnes rectangulaires).

**6 Charge admissible pour piétements H 8 pour échelles de rayonnages muraux ou gondoles**

(Somme de charge Admissible de toutes les tablettes sans les fonds de piétement en daN = kg)

**Calcul de la profondeur médiane :**

Le calcul de la profondeur médiane se fait par l'addition de toutes les profondeurs de tablettes sans la tablette de base divisée par le nombre de niveaux sans le niveau de la tablette de piétement.

Exemple :

Somme de toutes les tablettes sans la tablette de piétement :

$$25 + 37 + 37 + 47 = 146$$

Nombre de tablettes sans la tablette de piétement : 4

$$146 / 4 = 36,5$$

Colonne	Somme de charge admissible [kg] pour une profondeur moyenne T	
	T 30 / T 37 Profondeur de piétement min. 47 cm	T 47 Profondeur de piétement min. 57 cm
50x30	150	120
60x30	230	180
80x30	250	200
110x30	250	200

Tab. 5 Somme de charge admissible en fonction de la profondeur moyenne T des échelles de rayonnages muraux et d'un piétement H 8.

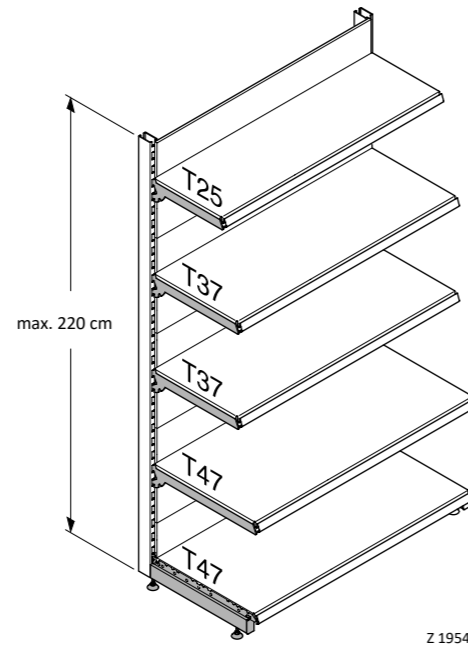

Fig. 1 Échelle de rayonnage mural avec une profondeur moyenne T de 37 et un fond de piétement T 47.

**7 Charge admissible pour le piétement H 16 et H 26 pour les échelles de rayonnages muraux ou les gondoles**

(Somme de charge admissible de toutes les tablettes sans les fonds de piétement en daN = kg)

**Calcul de la profondeur médiane :**

Le calcul de la profondeur médiane se fait par l'addition de toutes les profondeurs de tablettes sans la tablette de base divisée par le nombre de niveaux sans le niveau de la tablette de piétement.

Exemple :

Somme de toutes les tablettes sans la tablette de piétement :

$$37 + 47 + 47 + 47 + 57 = 235$$

Nombre de tablettes sans la tablette de piétement : 5

$$235 / 5 = 47$$

Colonne	Somme de charge admissible [kg] pour une profondeur moyenne T				
	T 37 Profondeur de piétement de min. 47 cm	T 47 Profondeur de piétement de min. 57 cm	T 57 Profondeur de piétement de min. 67 cm	T 67 Profondeur de piétement de min. 77 cm	T 77 Profondeur de piétement de min. 77 cm
50x30	180	130	100		
60x30	250	200	150	-	-
80x30	400	350	300	250	200
110x30	600	500	450	400	400

Tab. 6 Somme de charge admissible en fonction de la profondeur moyenne T des échelles de rayonnages muraux et d'un piétement H 16 ou H 26.

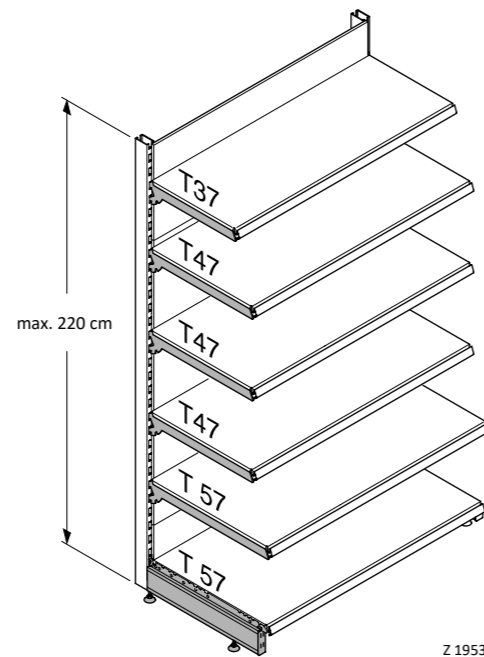

Fig. 2 Échelle de rayonnage mural avec une profondeur moyenne T de 47 et un fond de piétement T 57.

**Tegometall**